

SVENSKA

Bruksanvisning

 **EUROFLEX**[®]
flexmobil i6

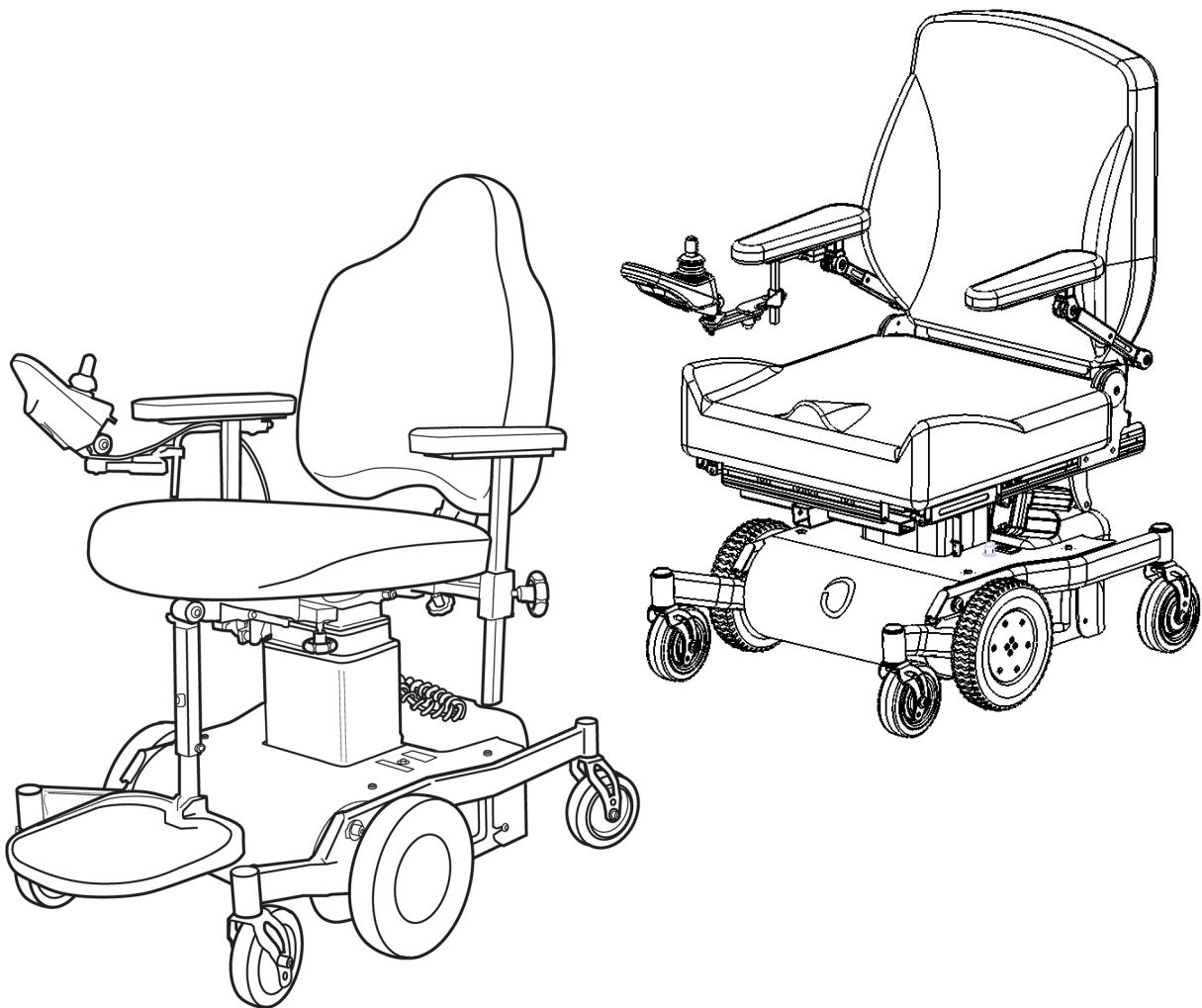

CE

Eurovema

INNEHÅLLSFÖRTECKNING

	Sida		Sida
Inledning	3	Armstöd SitRite	
Avsedd användning	3	- Höjjustering	22
Produktinformation	3	- Bredjustering	22
Kontakt	3	Armstöd Comfort	
Uppackning, montering och transport	4	- Justera Höjd, Vinkel & Bredd	22
Säkerhetsföreskrifter	5	Manöverbox hållare - Justering	24
Garanti, service och CE-märkning	6	Styrsystem Linx REM211 & R-net	25
Förflyttning av den rullstolsburne	7	Körning Linx & PG R-net	26
Översikt av olika sitssystem	8	Körträning	27
Översikt Flexmobil i6 SitRite	9	Körrestriktioner	
Översikt Flexmobil i6 Comfort	10	- För lutande och ojämnt underlag	28
Sitshöjd SitRite och Comfort		Frikoppling av bromsar	29
- Elektrisk inställning	11	Automatsäkring / Strömbrytare	30
Sitstilt SitRite		Laddning av batterier	31
- Manuell inställning och extra bäckenstöd	12	Felsökning	32
Sitstilt Comfort		Transport av elrullstol, lyft- och fästpunkter ...	33
- Manuell inställning och extra bäckenstöd	13	Nackstöd SitRite - Justering	34
Sitstilt SitRite och Comfort		Nackstöd Comfort - Justering	35
- Elektrisk inställning	14	Benstöd - Hel fotplatta	36
Ryggstöd SitRite		Benstöd - Delade fotplattor	37
- Höjjustering, manuell inställning	15	Benstöd - Elektriska, justeringar	38
Ryggstöd SitRite		Höftbälte - Montering	39
- Sitsdjup och ryggstödsvinkel, manuell	16	Skötseln, underhåll och rengöring	40
Ryggstödsvinkel SitRite och Comfort		Teknisk fakta	40 - 41
- Elektrisk inställning	17	Rekonditionering,	
Ryggstöd Comfort		- Återanvändning och kassering	42
- Sitsdjup, manuell inställning	18	Checklista för rekonditionering	43 - 44
- Ryggstödsvinkel, elektriskt inställning	18	Destruktionsanvisningar	45
Bredjustering Comfort			
- Bredjustering sitsenhet	19		
- Bredjustering sits	20		
- Bredjustering rygg	21		

För dig med nedsatt syn: Bruksanvisningen finns i PDF-format med förstoringsmöjlighet på www.eurovema.se.

ALLMÄN BESKRIVNING; FLEXMOBIL I6

Produktnamn: Euroflex Flexmobil i6
UDI-DI: 7332216000005N

MEDICINTEKNISK KLASSNING

Klass 1

MEDICINTEKNISKT SYFTE

En elektrisk rullstol ska ha hög funktionalitet, kvalitet och skapa förutsättningar för god sittergonomi. Genom olika kombinationsmöjligheter mellan chassi, sittsystem och el-funktioner möjliggörs anpassningar som passar olika användares behov.

MAXIMAL BRUKARVIKT

150 kg

AVSEDD ANVÄNDNING

Elektrisk rullstol för inomhusbruk. Produkten är liten och smidig, och klarar passager som trånga utrymmen, smala dörröppningar och kan komma nära arbetsbänk i kök eller handfat i hygienutrymmen. Konstruktionen medger även en sitshöjd som når lågt men även mycket högt för att nå överskåp. Flexmobil i6 är anpassningsbar för att fungera i olika användarmiljöer; hemmiljö, skola, arbetsplats och arbetsterapi-/rehabenheter.

ANVÄNDARE

Produkten används av personer som har svårt att förflytta sig med annat hjälpmedel inomhus. Den är avsedd för barn och vuxna med begränsad rörelseförmåga och ska användas av personer som kan hantera ett styrdon i en rullstol för att elrullstolen ska kunna framföras på ett säkert sätt. Alternativt kan produkten hanteras av omsorgspersonal med hjälp av vårdarstyrning.

KONTRAIKATIONER

Kontraindikationer är om avsedd användare av produkten har funktionsnedsättningar som gör att personen i fråga inte självständigt kan framföra den elektriska rullstolen. Användningen av en elektrisk rullstol ska provas ut i samråd med fysioterapeut, arbetsterapeut eller annan, inom området, utbildad person.

PRODUKTENS LIVSLÄNGD

Förväntad livslängd är 10 år

TILLHÖRANDE DOKUMENT

Produktdatablad, servicemanual, installationsanvisningar, säkerhetsnotiser och eventuella produktåterkallelser finns att läsa och ladda ner på www.eurovema.se



Eurovema Mobility AB

Baldersvägen 38
SE-332 35 Gislaved
Sverige/Sweden/Schweden
Tel/Phone: +46 371 390 100

info@eurovema.se
eurovema.se

UPPACKNING OCH MONTERING

- Öppna förpackningen och kontrollera att ingen transportskada har skett.
- Kontrollera även att leveransen stämmer överens med beställningen.

Om stolen är levererad med ryggstöd och armstöd omonterade:

- Tryck in fjäderkulan och för in ryggstolpen bild (1).
- Drag åt vredet (2)
- Skruva åt säkerhetsskruven i sidan av ryggstolpen (3, 4).

Kontrollera före första användningstillfället att

- alla vred och skruvar är åtdragna.
- frikopplingsmekanismen för bromsar är inaktiverad.
- inga synliga kablar sitter i kläm eller är skadade.
- arm- och ryggstöd är upphöjda och tar inte mot kåpan när sitsen är i nedersta läge.
- displayen visar inga felkoder (ej blinkande ljus).
- batteriet är fulladdat.
- styrningen med joystick fungerar åt alla håll och att rullstolen stannar när joysticken släpps.

TRANSPORT

Vid transport av Flexmobil i6 i motorfordon är det viktigt att bromsarna är inkopplade. Se avsnitt om "Frikoppling av bromsar". Den elektriska rullstolen bör spännas fast med spännband. Särskilda fästöglor finns som standard. Det är strängt förbjudet att sitta i rullstolen under transport. Genom att ta bort rygg-, arm- och benstöd minskar du transportmått. Batterierna i rullstolen är underhållsfria och slutna, typ AGM. De är godkända för transport i flygplan. För mer information om transport, se sidan 29.

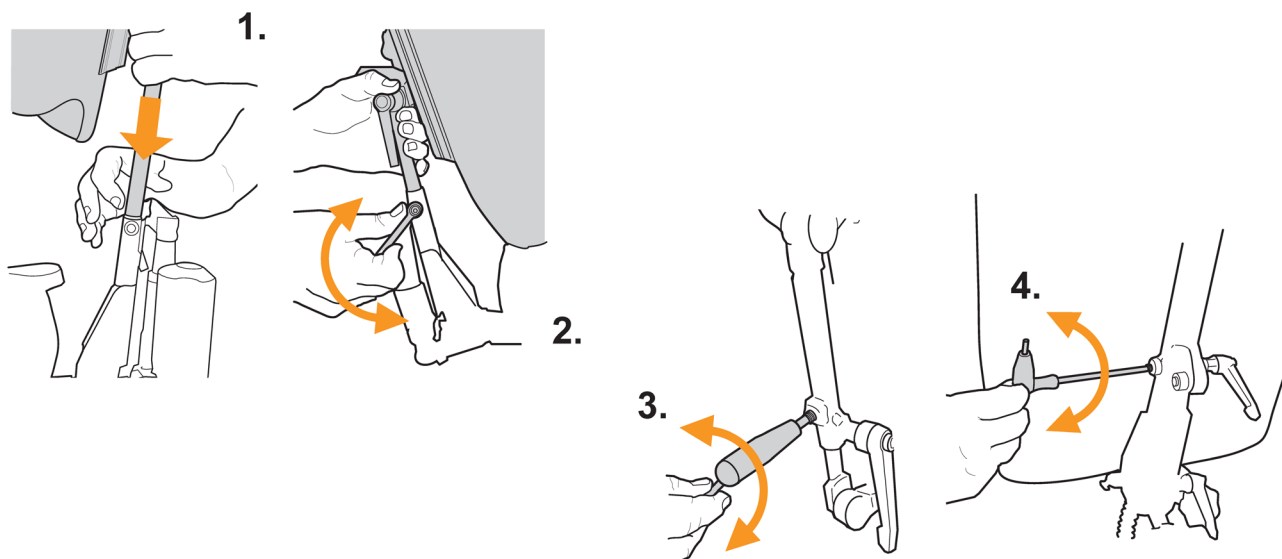



SÄKERHETSFÖRESKRIFTER!

- Läs igenom bruksanvisningen noga innan användning av elrullstolen.
- Ladda batterierna snarast när batteriindikatorn börjar lysa orange.
- Lyftpelaren har en arbetscykel 2 on /18 off, vilket innebär 2 minuters användning följt av 18 minuters vila.
- Elrullstolen är avsedd för att användas i ett normalt inomhusklimat.
- Iakttag försiktighet vid justering av manuell sitsvinkling sittandes i elrullstolen, då det kan medföra risk för fall ur elrullstolen.
- Upptäcks skador, lösa delar eller förändringar i elrullstolen funktion ska serviceinstans (hjälpmedelsleverantör) genast kontaktas.
- Användning av sitsens olika inställningsmöjligheter kan påverka elrullstolen stabilitet. Använd dessa endast när elrullstolen står på plant underlag.
- Var noga med att dra åt alla skruvar, vred och reglage ordentligt efter utförd justering.
- Metallytor kan bli mycket varma om de utsätts för solsken eller annan extern värmekälla.
- Service, underhåll och anpassningar bör utföras av utbildad personal, auktoriserade av Eurovema Mobility AB.
- Endast originaldelar från Eurovema Mobility ska användas vid reparation.
- Överskrid inte angiven max brukarvikt 150kg.
- Använd endast medföljande originala batteriladdare för uppladdning av batterier.
- För bibehållen säkerhet använd endast originala fästelement till löstagbara delar t.ex. armstöd, ryggstöd och fotplatta.
- Elrullstolens funktion kan bli störd i starka elektromagnetiska fält som utstrålas av t.ex. kraftledningar och i datacentraler. Elrullstolen kan störa utrustning baserat på elektromagnetiska fält såsom larmsystem i affärer, automatiska dörrar, etc.

GARANTI

Vi lämnar 2 års garanti på våra produkter för tillverkningsfel/skada. Undantag för klädsel, hjul och batterier där vi lämnar 1 års garanti om inget annat avtalas. Normalt slitage ligger inte till grund för godkänd garanti. Vi rekommenderar våra kunder att använda produkten i enlighet med bruksanvisningen. Förväntad livslängd är 10 år vid användning i enlighet med våra anvisningar, och underhållsintervall.

SERVICE

Om elrullstolen används dagligen bör den lämnas in på service för översyn en gång per år. Detta för att säkerställa att funktionen och säkerheten på elrullstolen bibehålls under hela livslängden.

Vid behov av service kontaktas i första hand er Hjälpmiddelscentral.

Tillverkningsetiketten finns att läsa på baksidan av pelare

1. Produktnamn
2. Artikelnummer
3. Serienummer & UDI-PI
4. Streckkod
5. Max brukarvikt
6. Medicinteknisk produkt
7. CE-märkning
8. Läs manual innan användning
9. Tillverkningsdatum
10. Tillverkarens namn

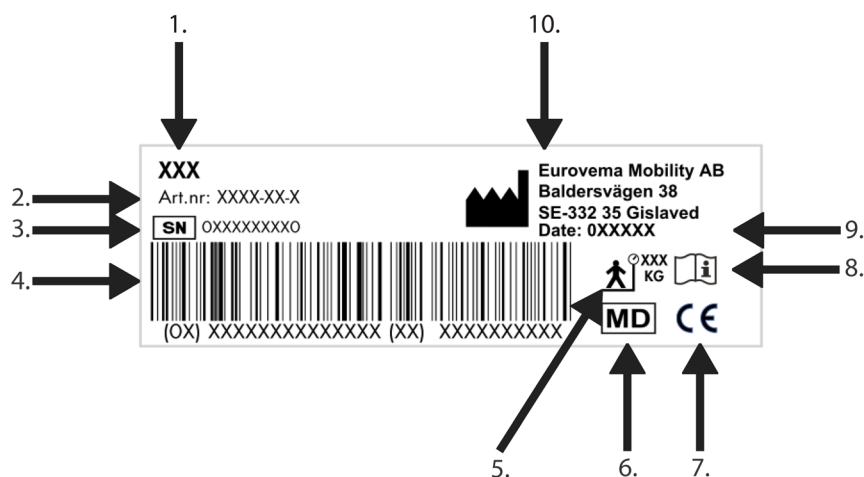

CE-MÄRKNING

Flexmobil i6 är CE-märkt enligt Europaparlamentets förordning om medicintekniska produkter, MDR 2017/745.

Produkten är testad och godkänd enligt:

- EN 12184:2014 (Eldrivna rullstolar och skotrar samt batteriladdare till dessa Krav - provningsmetoder).
- EN 60601-1-2:2014 Elektrisk utrustning för medicinskt bruk enligt standard.
- SS-EN 1021-1:2014 Antändlighet (motstånd mot glöd)
- SS-EN 1021-2:2014 Antändlighet (motstånd mot öppen låga)

INSTRUKTIONER FÖR ÖVERFLYTTNING AV ANVÄNDAREN

- Förberedd lämplig plats att flytta brukaren till.
- Fråga om användaren kan hjälpa till och berätta tydligt allt du kommer att göra, även under proceduren.
- Vid överflyttning till en rullstol, sänk ner armstödet, ta bort eller vänd bakåt för att undvika kontakt eller skada.
- Ta bort eller sväng bort fotstödet för att förhindra att fötterna fastnar i vid överflyttning. Placera rullstolen på samma höjd eller lite lägre för att underlätta en säker överflyttning.
- Beroende på överflyttningsmetod, ha rullstolen parallellt med överflyttningspunkter. Detta möjliggör en mer säker och lättare överflyttning.
- Se till att bromsarna är aktiverade och att rullstolen står stabilt.

UTFÖR EN PERSONS RULLSTOLSÖVERFLYTTNING

- Se till att användaren har ett gåbälte eller överföringsband.
- Stå så nära användaren som möjligt. Var noga med fotfästet.
- Användning av riktiga skor rekommenderas. Sandaler eller tofflor ger inte stöd för en säker överflyttning.
- Hjälpt användaren att häva sig fram till framkanten på elrullstolen.
- Se till att användarens båda fötter står stadigt under dennes kropp.
- Lyft i bältet samtidigt som användaren lutar sig framåt och reser upp sig.

ÖVERFLYTTNING FRÅN SIDAN

Överflyttning från sidan görs sittande genom att hasa sig sidledes med armarnas hjälp till eller från produktens sits. Produkten positioneras genom att köras fram parallellt bredvid den möbel man vill förflytta sig till eller ifrån, se Figur 2.6.

Vid överflyttning till produkten bör sitsens höjd vara lite lägre än den höjd du flyttar dig från. Justera sitthöjden till rätt läge. Fäll ner armstödet på den sida du flyttar dig över. Använd armstödet på andra sidan som stöd. Vid sittande överflyttning från produkten bör sitsens höjd vara lite högre än den höjd du förflyttar dig till.

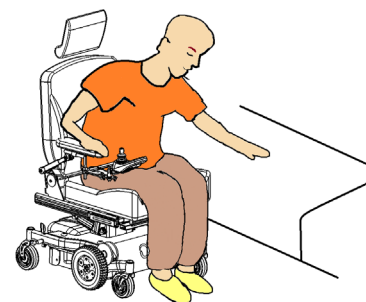

ÖVERFLYTTNING FRAMIFRÅN

Vid överflyttning framifrån görs förflyttningen framåt till eller från en möbel man vill förflytta sig till eller ifrån, se Figur 2.7.

Produkten positioneras mitt emot eller i vinkel framför den möbel som förflyttningen sker till. Beroende på din styrka och förmåga vid förflyttning bör du inte ensam göra denna förflyttning utan att ha tränat in ett säkert sätt att utföra den på. Man kan med fördel hitta rutiner för positionering av produkten och den andra möbelen, till exempel att positionera den andra möbels ben på ett visst sätt i förhållande till produkten, för att säkerställa att de står likadant varje gång.

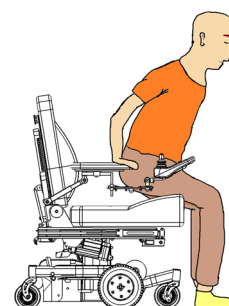

Inför överflyttning till produkten framifrån bör fotplattan fällas undan eller sänkas för att du ska komma så nära sitsen som möjligt. Sitsens framkant bör inte vara högre upp än ditt knäveck. Detta underlättar för att komma långt in på sitsen direkt. Vid överflyttning från produkten bör sitsen höjas till en högre position än den möbel man förflyttar sig till, detta för att spara kraft och kunna fokusera på en säker förflyttning med bra stödpunkter. Om patientlyft används vid överflyttning till och från produkten, tänk på eventuella klämrisker. Se till att händer, fötter och eventuella klädesplagg inte kommer i vägen och riskerar att skadas.

ÖVERSIKT AV OLIKA SITSSYSTEM

Euroflex sittsystem är utformat för att ge optimal sittkomfort för användaren. Den mjukstoppade sittkudden finns i olika storlekar och ger en optimal sittkomfort och stöd till användaren. Tyget är tillverkat av smutsresistent och maskintvättbart polyester. Sittsystem finns i följande kombinationer:

1. SitRite, SitRite junior
2. Comfort
3. Barn ABC

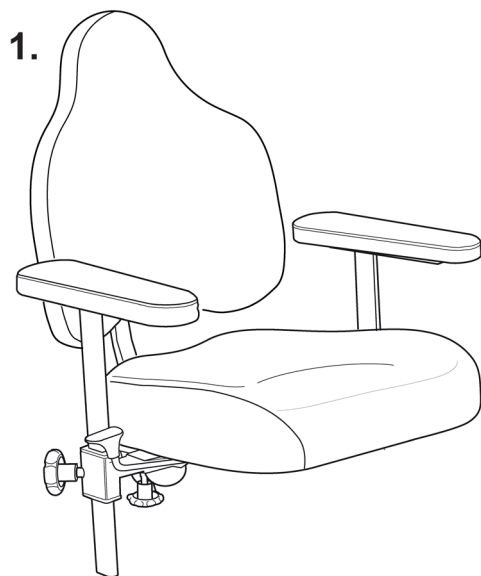

2.

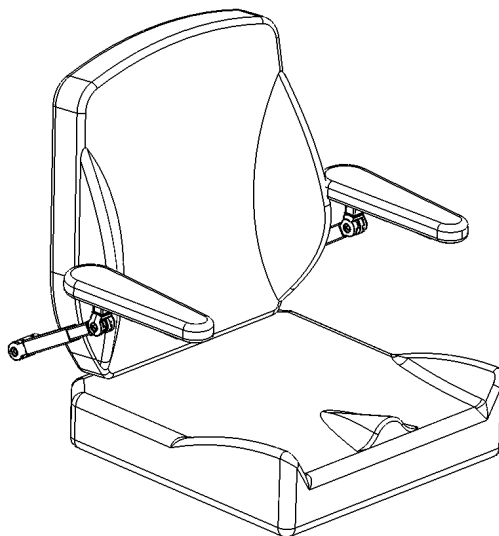

3.



ÖVERSIKT FLEXMOBIL i6 SITRITE

1. manöverbox
2. joystick
3. laddningsuttag
4. sits
5. ryggstöd
6. armstöd
7. automatsäkring
8. drivhjul
9. batterikåpa
10. länkhjul
11. fotplatta
12. sitslyftsställdon
13. justeringsvred

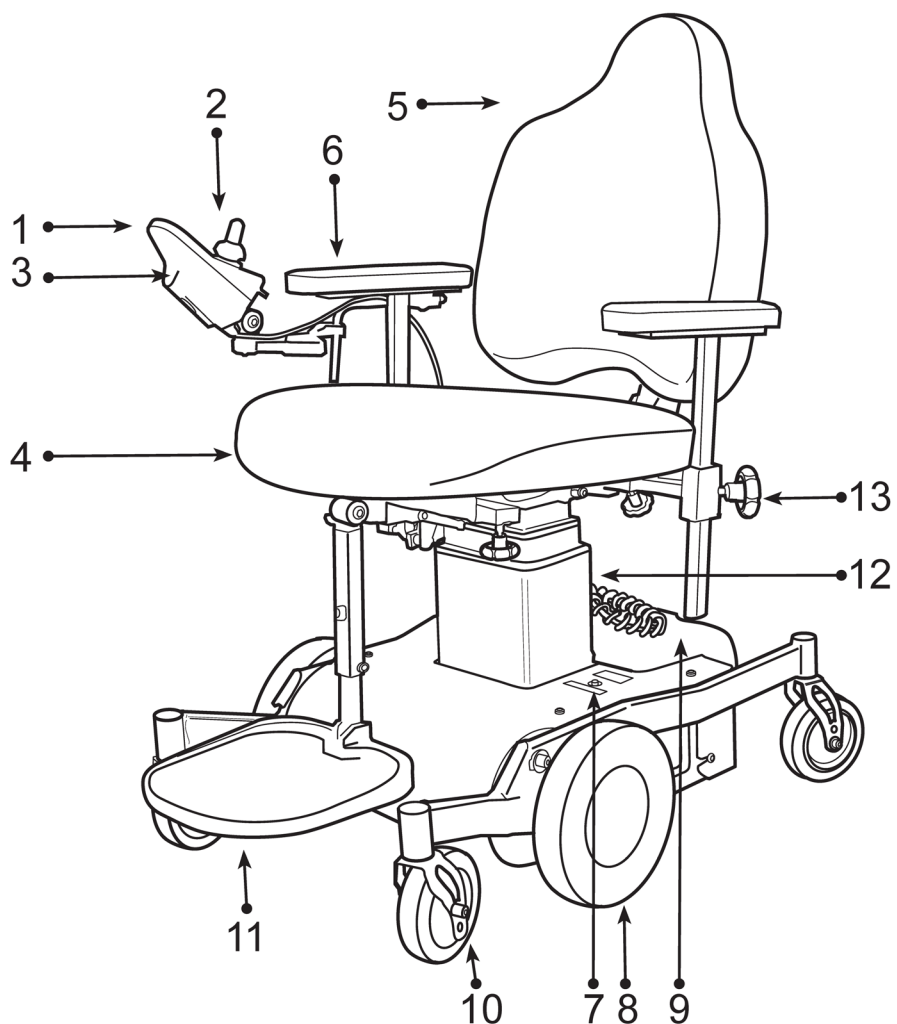

ÖVERSIKT FLEXMOBIL i6 COMFORT

1. manöverbox
2. joystick
3. laddningsuttag
4. lyftpelare
5. ryggstöd
6. Sits
7. armstöd
8. drivhjul
9. batterikåpa
10. länkhjul

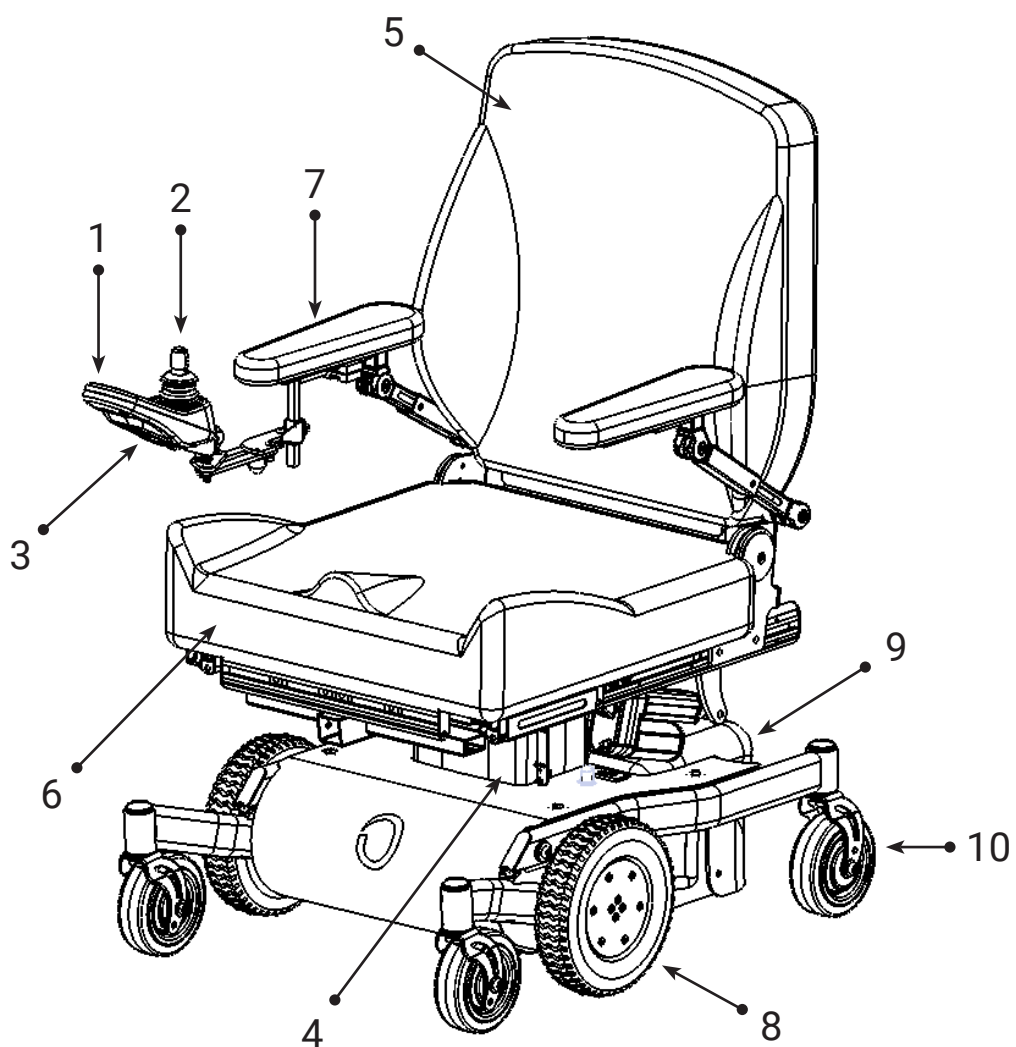

SITSHÖJD SITRITE OCH COMFORT - ELEKTRISK INSTÄLLNING

Sitsen kan höjas och sänkas steglöst. Starta elektroniken för elrullstolen med att trycka on/off knappen (1).

LINX REM211

Välj "SITSLYFT SYMBOL" (7) genom att trycka på pil upp eller ner i knappen val av sitsfunktioner (6), eller genom att flytta joysticken (5) till höger eller vänster tills "symbolen för sitslyft" lyser. För sedan joysticken framåt för att höja sitsen och dra joysticken bakåt för att sänka sitsen.

PG R-NET

Tryck "MODE" knappen (6). Flytta sedan joysticken till höger eller vänster tills symbolen (4) för sitslyften lyser. För sedan joysticken (5) framåt för att höja sitsen och dra joysticken bakåt för att sänka sitsen. Höjdjusteringen stannar automatisk när joysticken släpps. Tryck "PROFILE" (2) för att återgå till köräge, det valda körprogrammet kommer att visas i displayen (4).

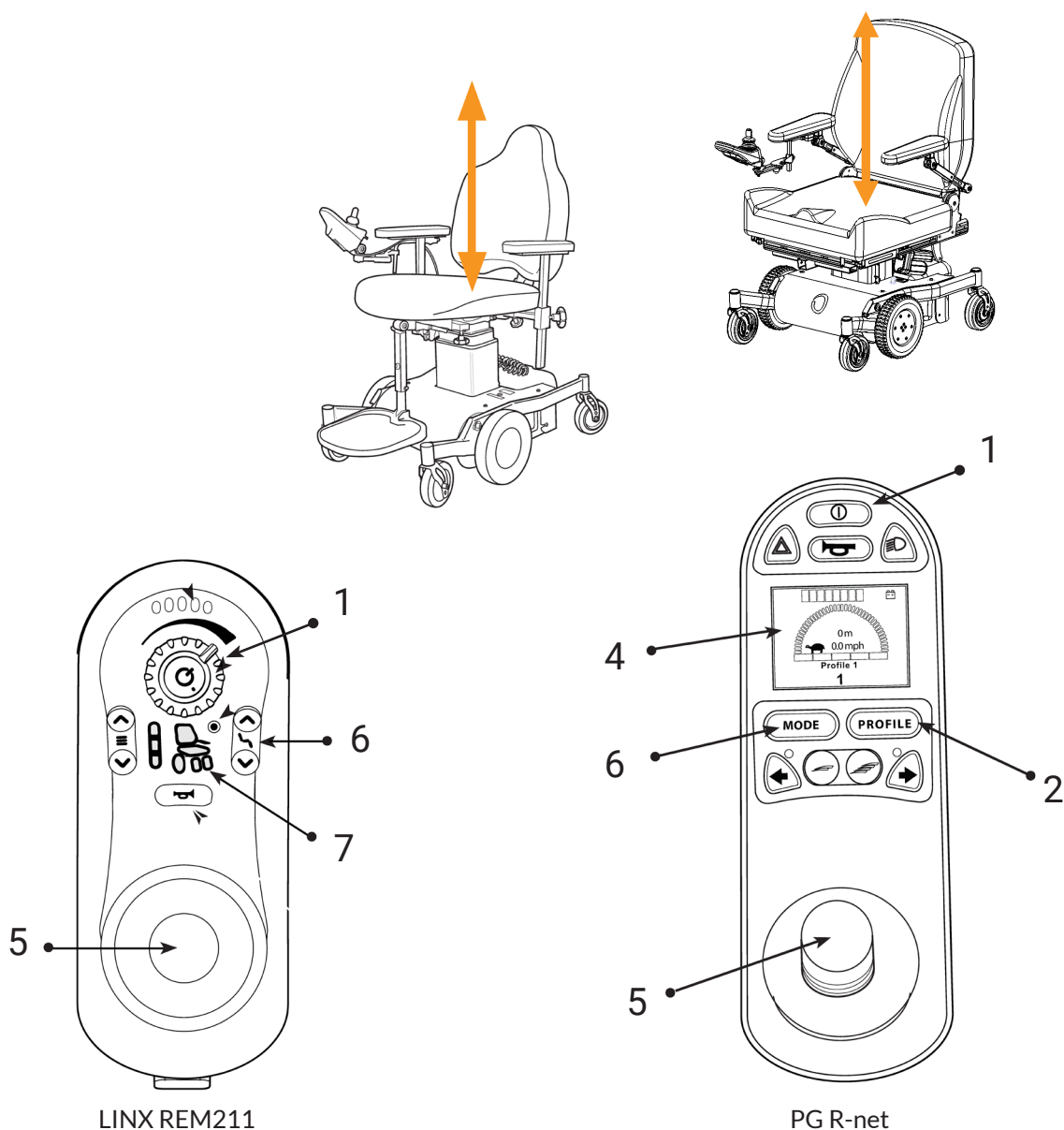

SITSTILT SITRITE – SITSVINKEL, MANUELL INSTÄLLNING

Sitsvinkel är möjligt att justera från -14° till +32° bakåt.
Vrid ratten medurs för att tilta sitsen framåt och moturs för bakåt (1).



OBS! KLÄMRISK

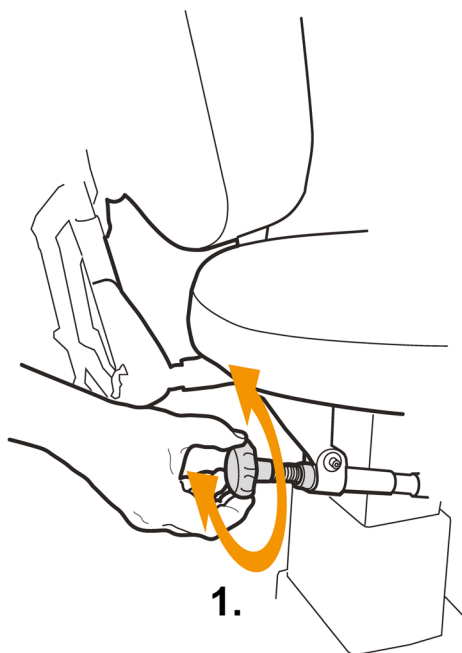

EXTRA STÖD FÖR BÄCKENET

För att få bra stöd för bäckenet och stabilitet åt bålen rekommenderar vi användandet av sitssystem SitRite tillsammans med höftbälte och lårbenstöd. Sitsen har en ergonomisk inbyggd sittgrop som motverkar glidning och ger optimal bäckenpositionering, vilket gör att trycket förflyttas från bäckenet till låren. Detta ger lägre tryck på utsatta områden.

SITSTILT COMFORT – SITSVINKEL, MANUELL INSTÄLLNING

Sitsvinkel är möjligt att justera från -16° till +20° bakåt.
Vrid ratten medurs för att tilta sitsen framåt och moturs för bakåt.



OBS! KLÄMRISK

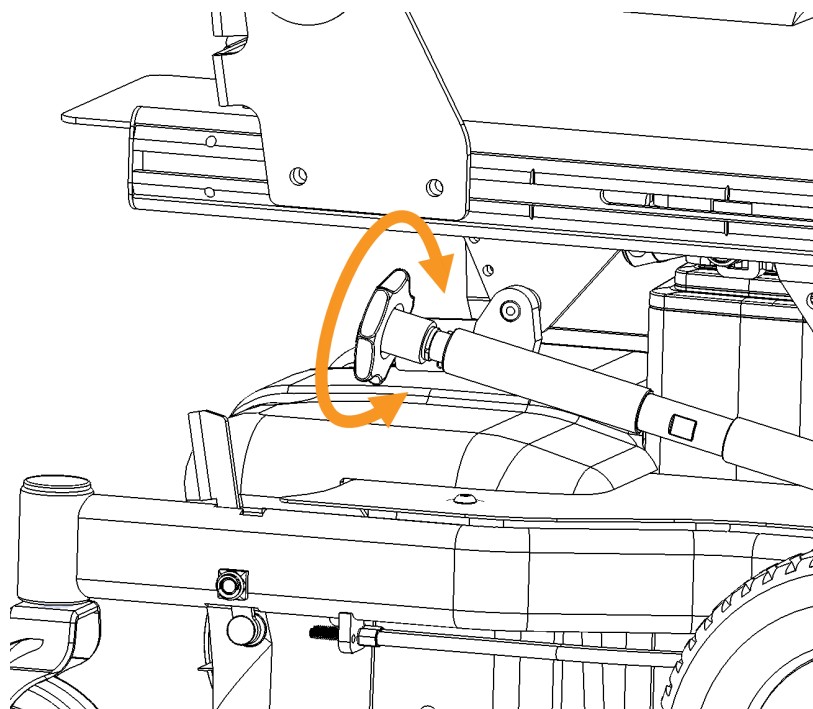

SITSTILT SITRITE OCH COMFORT – ELEKTRISK INSTÄLLNING

Om stolen är utrustad med elektrisk sitsvinkling/tilt, aktiveras denna funktion via manöverboxen.

LINX REM211

Välj "SITSTILT" (7) genom att trycka på pil upp eller ner i knappen sitsfunktioner (6), eller genom att flytta joysticken (5) till höger eller vänster tills symbolen för sitstilt lyser. För sedan joysticken framåt för att tilla sitsen framåt och bakåt för att tilla sitsen bakåt.

PG R-NET

Tryck "MODE" knappen (6). Flytta sedan joysticken till höger eller vänster tills symbolen för sitstilt lyser (4). För sedan joysticken (5) framåt för att vinkla sitsen framåt och bakåt för att vinkla sitsen bakåt. Sitsvinklingen stannar automatiskt när ändlägena nås. För att återgå till köräge tryck på knapp "PROFILE" (2) och det valda körprogrammet kommer att visas i displayen (4).



OBS! KLÄMRISK

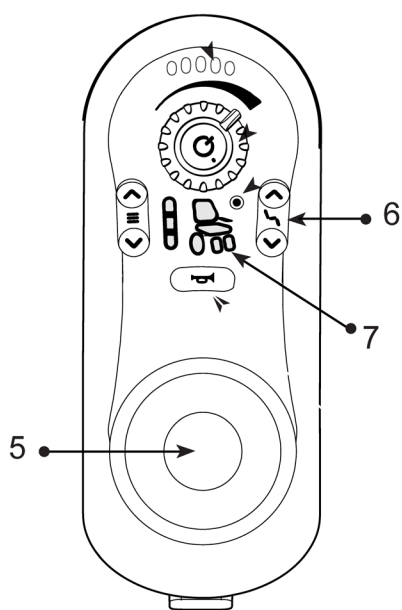
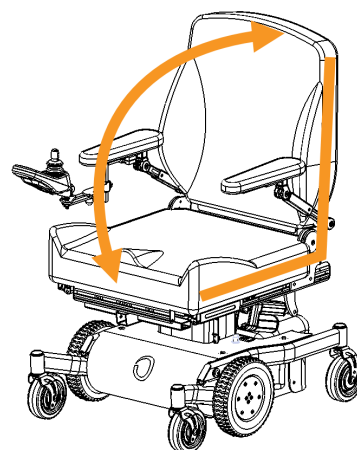
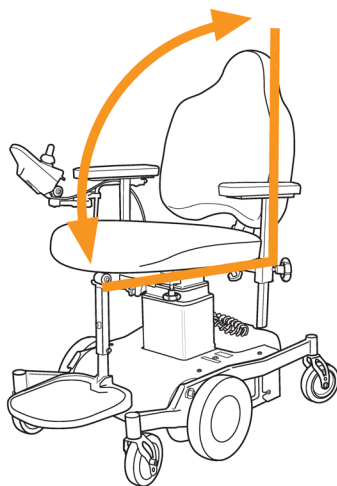

LINX REM211

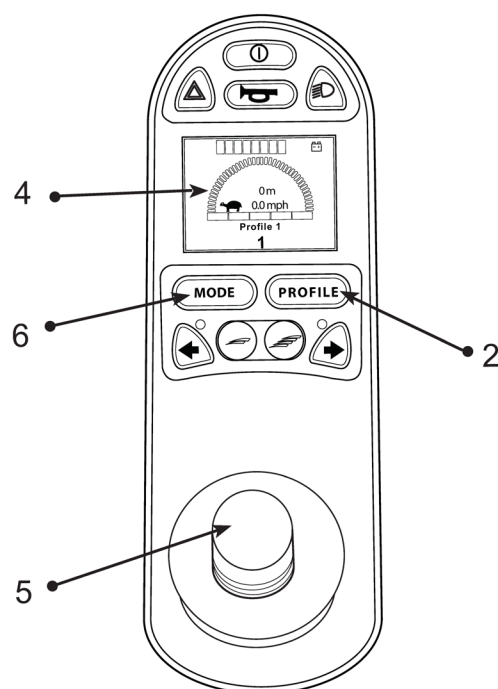

PG R-net

RYGGSTÖD SITRITE – HÖJDJUSTERING, MANUELL INSTÄLLNING

Lossa säkerhetsskruven (3, 4) med insexnyckel innan höjdjustering av ryggstödet (1). Lossa på spaken (2) genom att vrida den moturs ½ varv. Ställ in önskad höjd på ryggstödet och vrid spaken medurs ½ varv för att låsa. Efter justeringen, skruva åt säkerhetsskruven (3, 4).



OBS! KLÄMRISK

1.

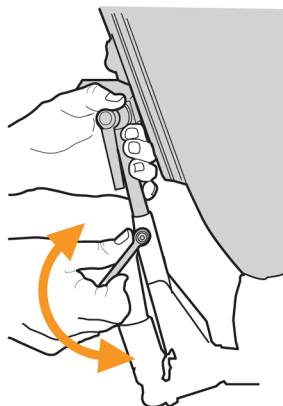

2.

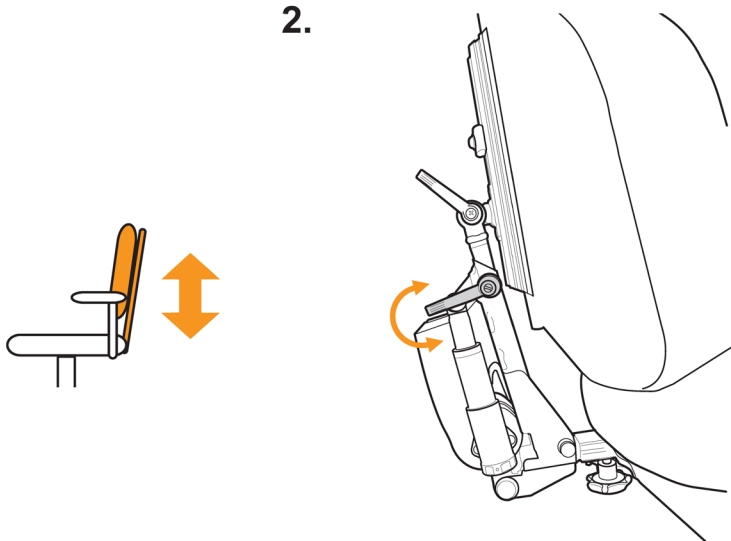

3.

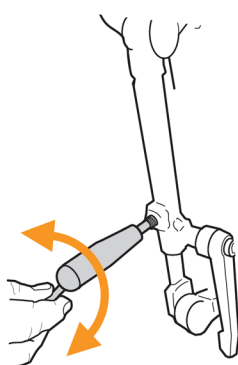

4.

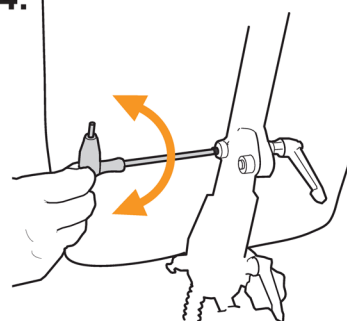

RYGGSTÖD SITRITE - SITSDJUP, MANUELL INSTÄLLNING

För att justera sitsdjupet med ryggstödet används ratten (1). Justera in önskat sitsdjup genom att föra ryggstödet framåt eller bakåt. För ratten till sitt ursprungsläge för att låsa.

RYGGSTÖD SITRITE – RYGGSTÖDSVINKEL, MANUELL INSTÄLLNING

För att justera vinkeln på ryggstödet används spaken (2). Justera in önskad vinkel och lås genom att föra tillbaka spaken till sitt ursprungsläge

1.

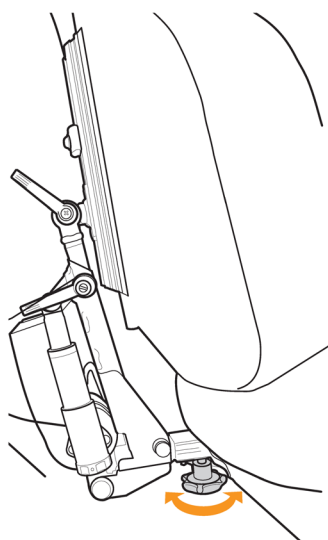

2.

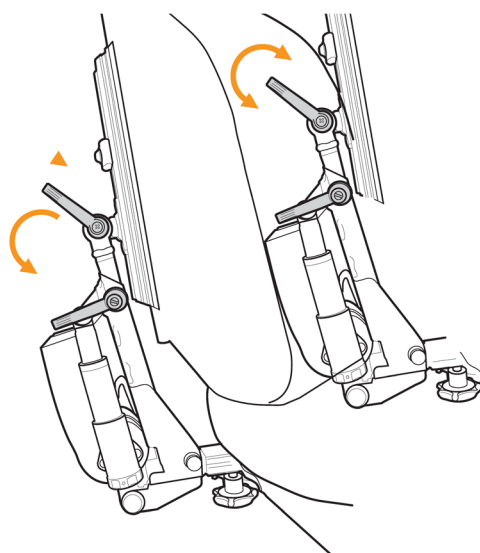

RYGGSTÖDSVINKEL SITRITE OCH COMFORT – ELEKTRISK INSTÄLLNING

Om stolen är utrustad med elektrisk ryggstödsvinkling, aktiveras denna funktion via manöverboxen.

LINX REM211

Välj "RYGGSTÖDSSYMBOLEN" (7) genom att trycka på pil upp eller ner i knappen sitsfunktioner (6) eller genom att flytta joysticken (5) till höger eller vänster tills symbolen för ryggstödet lyser. För sedan joysticken (5) framåt för att justera ryggstödet framåt och bakåt för att justera ryggstödet bakåt.

PG R-NET

Tryck "MODE" knappen (6). Flytta sedan joysticken (5) till höger eller vänster tills symbolen för ryggstödet lyser (4). För sedan joysticken (5) framåt för att justera ryggstödet framåt och bakåt för att justera ryggstödet bakåt. Ryggstödsjusteringen stannar automatiskt när ändlägena nås. För att återgå till kör-läge tryck på knapp "PROFILE" (2) och det valda körprogrammet kommer att visas i displayen (4).



OBS! KLÄMRISK

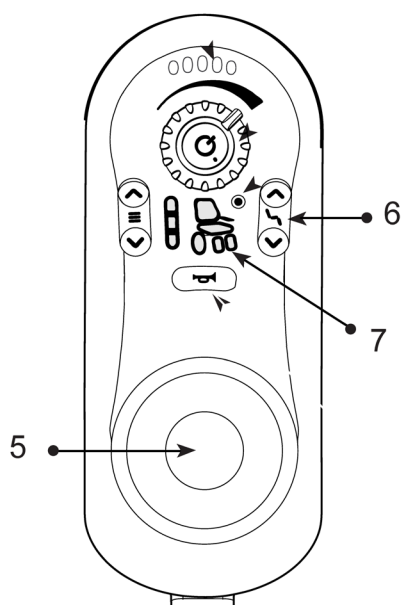
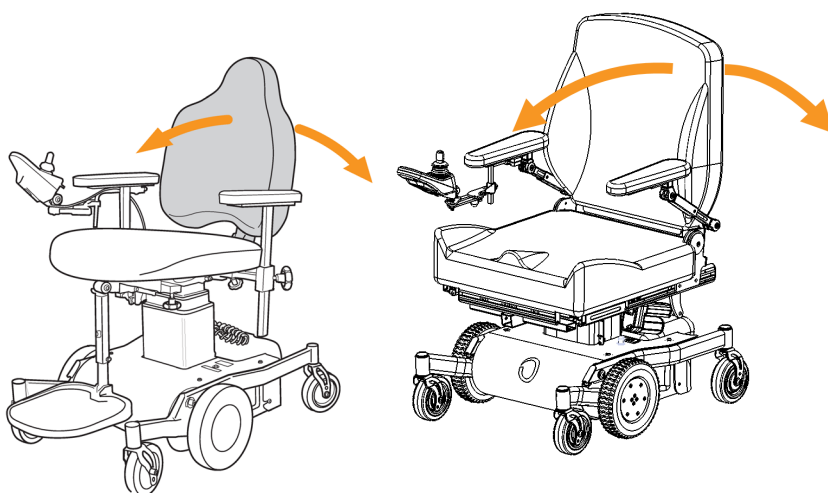

LINX REM211

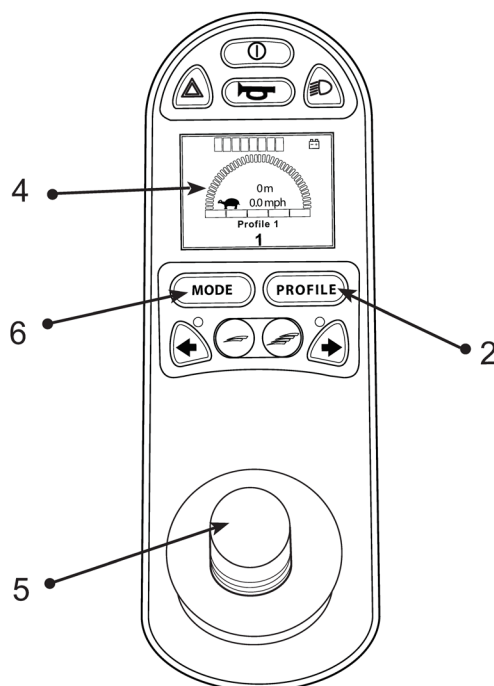

PG R-net

RYGGSTÖD COMFORT – SITSDJUP, MANUELL INSTÄLLNING

För att justera sitsdjupet på ryggstödet. Lossa två insex skruvarna som håller fast ställdonet och fyra insex skruvarna som fäster ryggstödet i sitsramen. Justera in önskat sitsdjup genom att föra ryggstödet framåt eller bakåt till önskat läge. Skruva sedan åt insex skruvarna igen.

RYGGSTÖD COMFORT – RYGGVINKEL, ELEKTRISK INSTÄLLNING

För att justera ryggvinkel, ska manöverboxen användas. Bilden på manöverbox finns på sidan 9.

LINX REM211

Tryck **“VAL AV SITSFUNKTIONER”** (6, se sidan 9) knappen för att komma åt sitsinställningar. Välj sits genom att flytta joysticken till höger eller vänster tills symbolen för ryggstödet lyser. För sedan joysticken framåt för att vinkla ryggstödet framåt och bakåt genom att dra joysticken bakåt.

PG R-NET

Tryck **“MODE”** knappen för att komma åt sitsinställningar. Välj sits genom att flytta joysticken till höger eller vänster tills symbolen för ryggstödet lyser. För sedan joysticken framåt för att vinkla ryggstödet framåt och bakåt genom att dra joysticken bakåt.

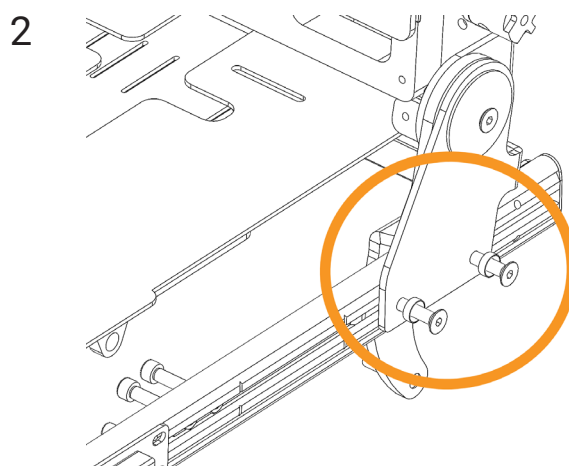
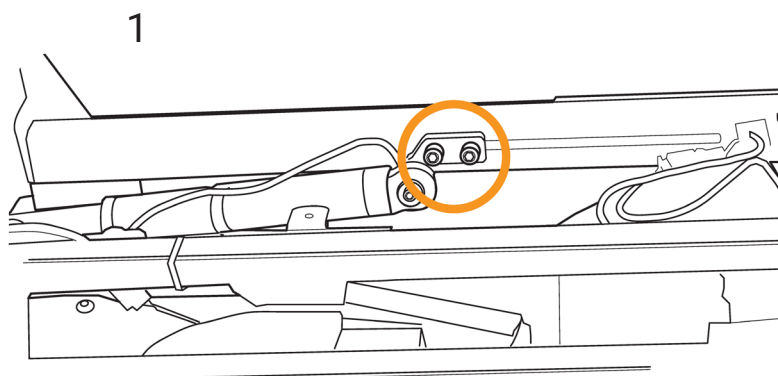

BREDDJUSTERING COMFORT

Comfort – Breddjustering sitsenhet

Du kan ställa in sitsenheten i 3 bredder via olika lägen i måtten 40 cm, 45 cm och 50 cm.

Vid justering av sitsbredden så ska man lossa främre justeringslåsskruvarna (1) & (2).

Sedan lossar man bakre justeringslåsskruvarna (3) & (4).

Efter detta får man skruva ut skruvarna som håller ryggens huvudram (5) en sida i taget. Skjut sitsens sidoskena till önskad bredd (6) genom att matcha in skruvarna in i ryggens huvudram (5) igen och montera skruvarna.

Dra åt skruvarna igen (5) och upprepa proceduren på andra sidan för att sedan dra åt skruvarna (1, 2, 3 & 4)

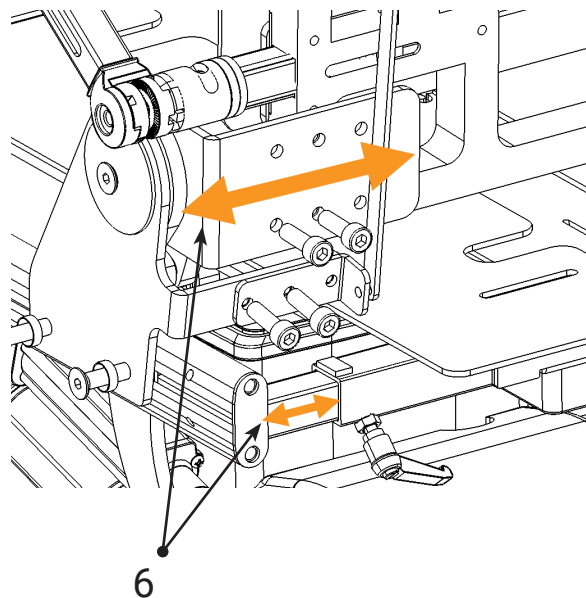
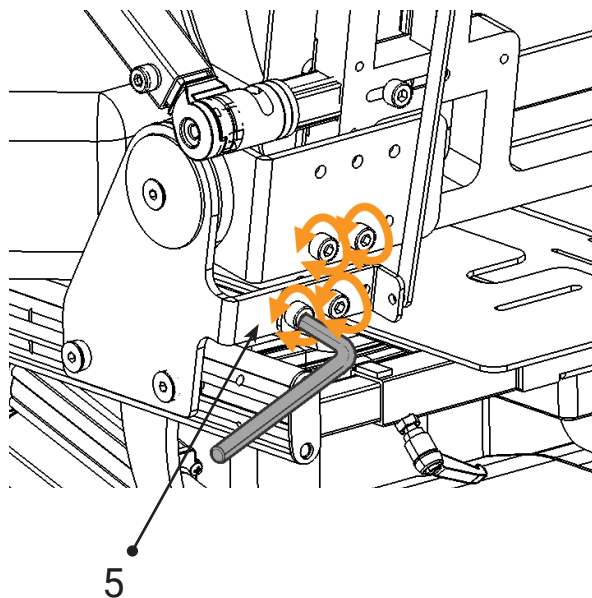
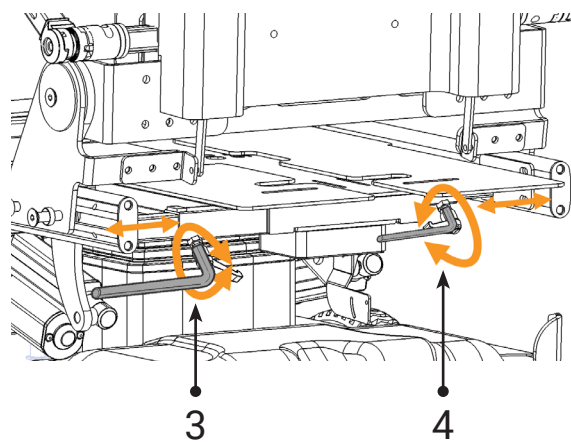
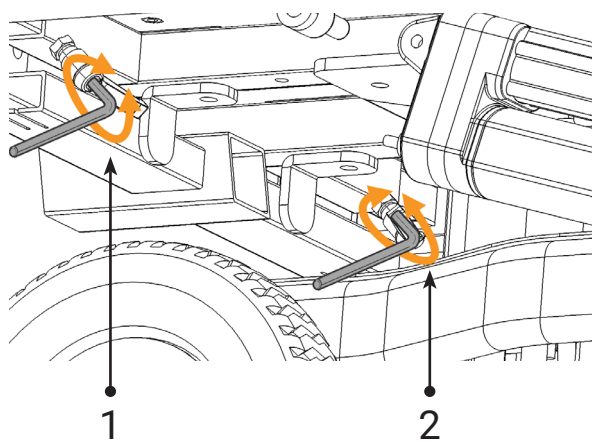

RYGGSTÖD COMFORT – BREDDJUSTERING SITS

För att justera in sitsens plattor på sitsenhetens så lossa skruv (1, 2, 3 & 4) med insexnyckel #4 sen skjuter du plattorna till rätt markering syns i undre plattan 40, 45 eller 50 bredd. Flytta alltid plåtplattorna ut till sitsramens aluminiumkanter. Vid rätt brädd dra åt skruvarna (1,2,3 & 4).

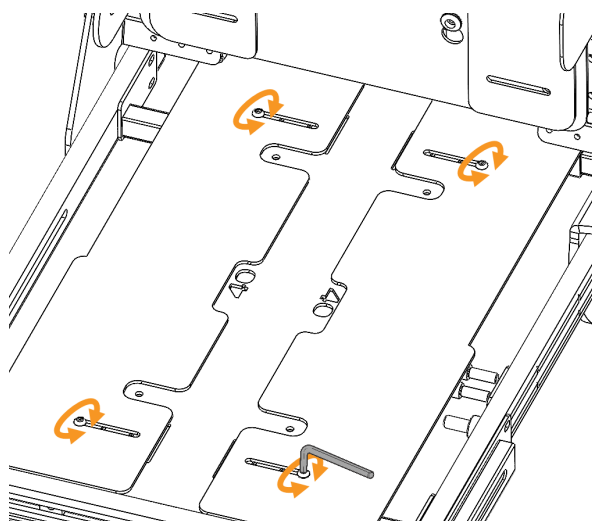

40

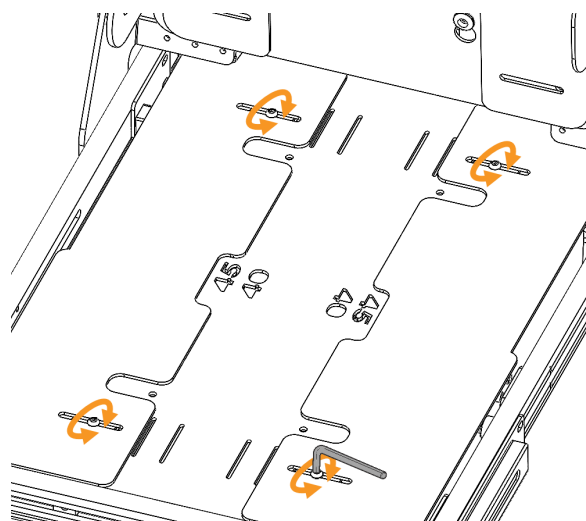

45

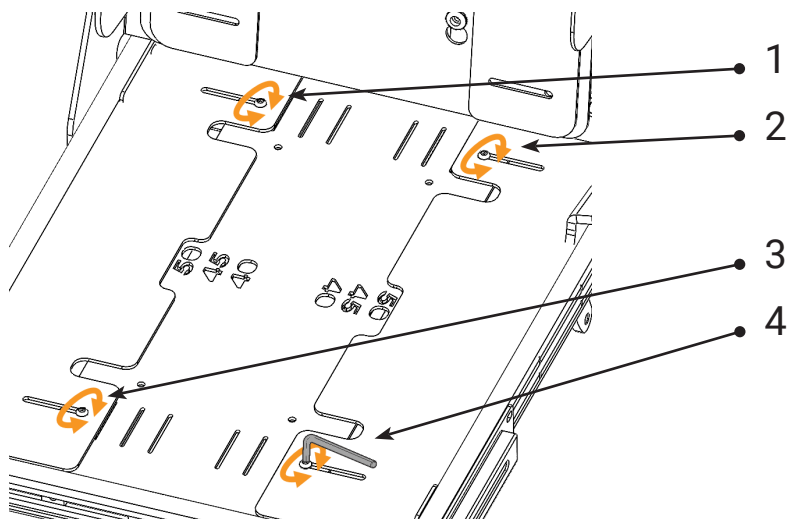

50

SITS COMFORT – BREDDJUSTERING RYGG

För att justera in ryggens plattor på sitsenhetens så lossa skruv (1, 2, 3 & 4) med insexnyckel #4 sen skjuter du plattorna till rätt bredd efter vilken ryggdyna som skall användas. Kontrollera alltid bredden med armstöden så de kan fällas upp. Vid rätt brädd dra åt skruvarna (1, 2, 3 & 4)

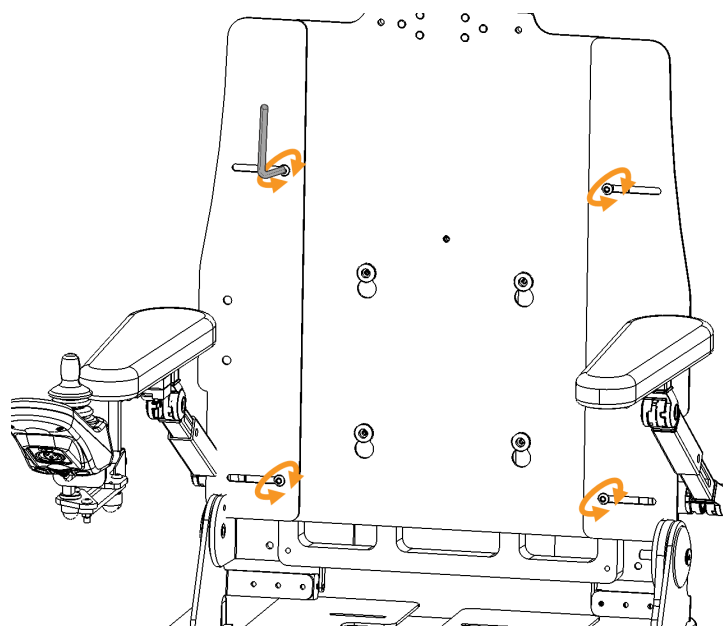
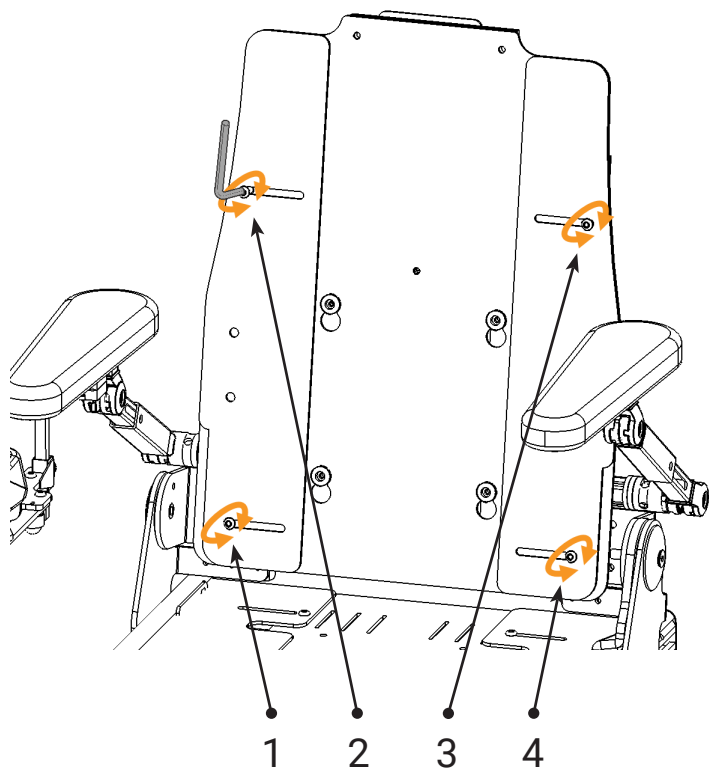

Armstöd SitRite

ARMSTÖD – HÖJD- OCH BREDDJUSTERING

För att justera bredden mellan armstöden lossas ratten (1). Justera till önskad bredd och drag åt ratten. Gör likadant på det andra armstödet. Justera höjden på armstödet genom att lossa ratten (2). Justera in önskad höjd och drag åt ratten.

ARMSTÖD - FÄLLBAR BAKÅT

Om rullstolen är utrustad med fällbara armstöd så går det att fälla bakåt för att underlätta sidoförflyttning och detta ger möjligheten att komma nära ett bord till exempel. Drag spaken i pilens riktning för att fälla bakåt. För att fälla tillbaka armstödet lyfts det med handen till upprätt läge där det låses automatiskt.

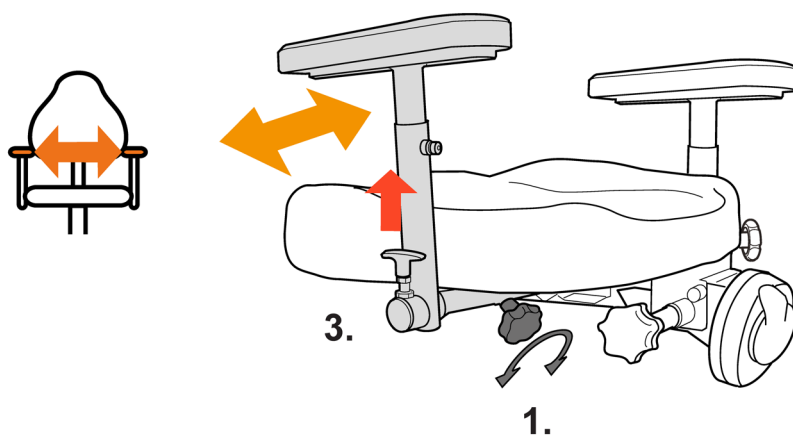

OBS! KLÄMRISK

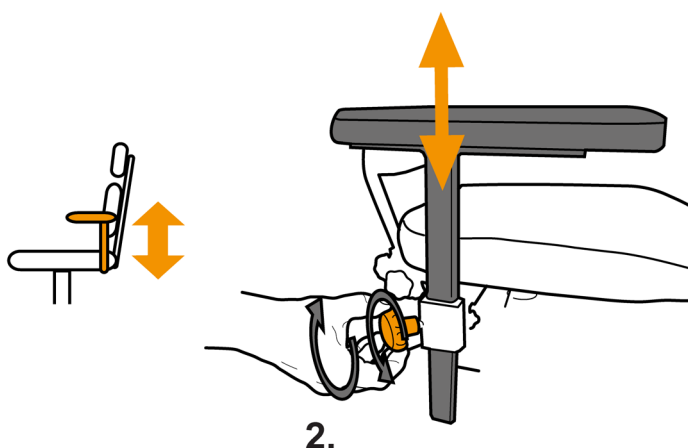

Armstöd Comfort

ARMSTÖD – JUSTERA HÖJD, VINKEL & BREDD

För att justera höjden på armstöden lossa skruv (1) och skjut upp armstödet till önskad höjd. Dra åt skruv (1). Hamnar armstödsplattan för nära eller långt bort från ryggen så kan du justera igenom att lossa skruv (3) och (4) för att vinkla båda lederna för att få armstödet att hamna rätt.

För att justera vinkeln på armstöden lossa skruv (2) och vinkla ner eller upp armstödsplattan.

För att justera bredden på armstöden lossa skruv (5) skjut sedan in eller ut armstödet till önskat läge. Dra åt skruv (5).

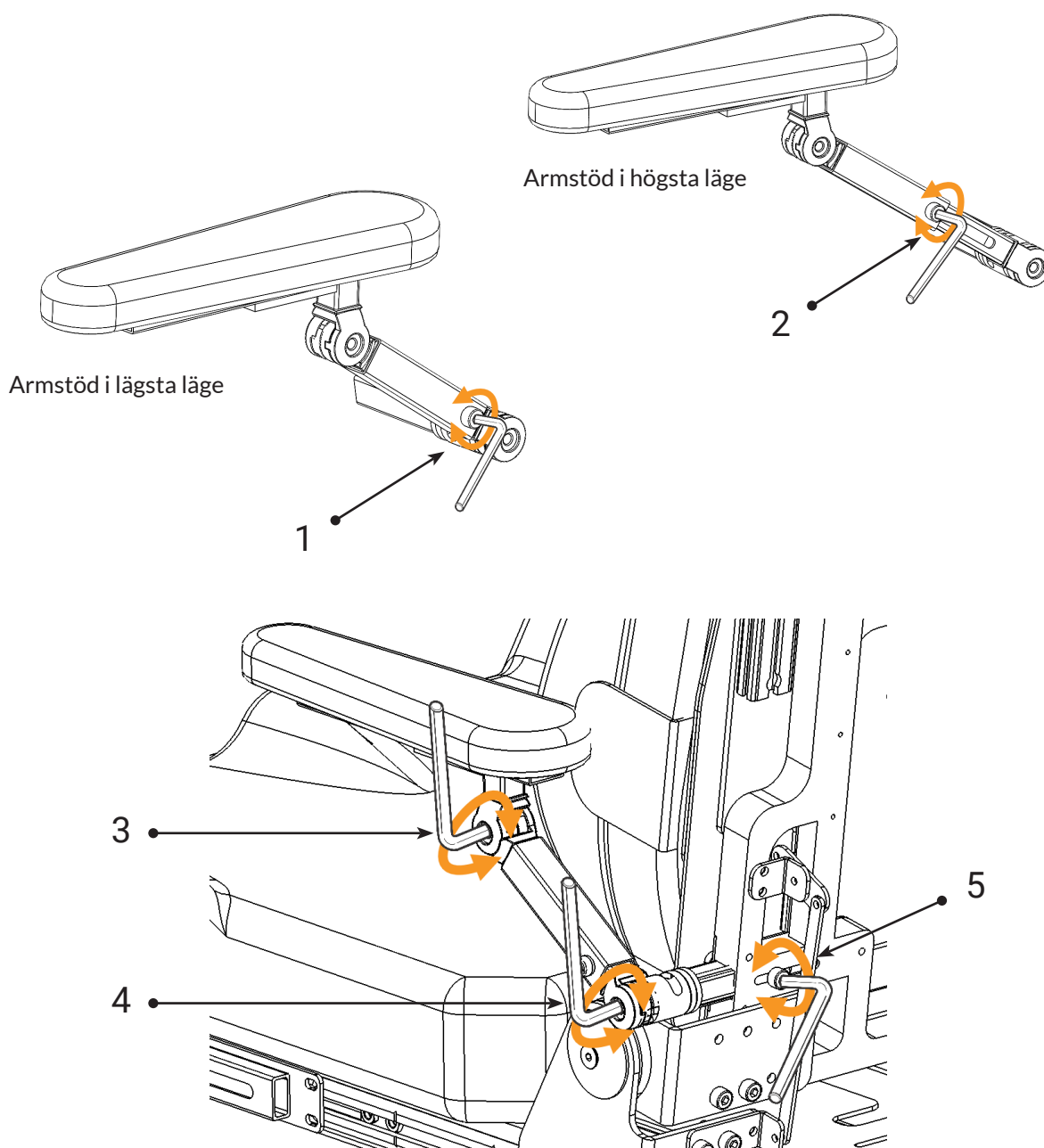

HÅLLARE FÖR MANÖVERBOX – JUSTERING

Manöverboxens läge kan justeras genom att lossa skruvarna (1, 2 & 3) med insexnyckel 5 mm. Lossa skruv (1) för att justera i djupled och (2), (3) för att justera manöverboxen i vinkel och höjd. Justera till önskat läge och drag åt skruvarna. Manöverboxen kan även parallellt förflyttas åt sidan och bakåt för att vara ur vägen när man till exempel vill komma nära ett bord.



OBS! KLÄMRISK

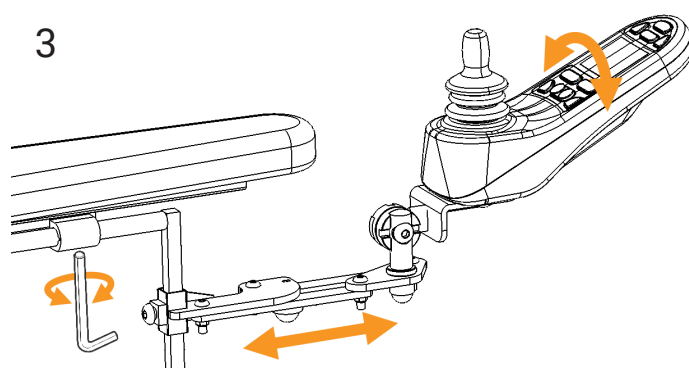
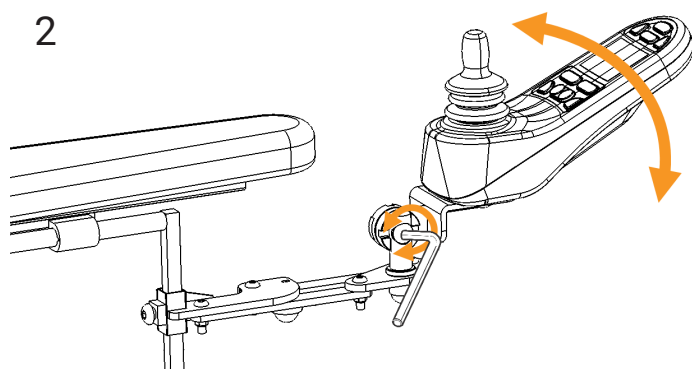
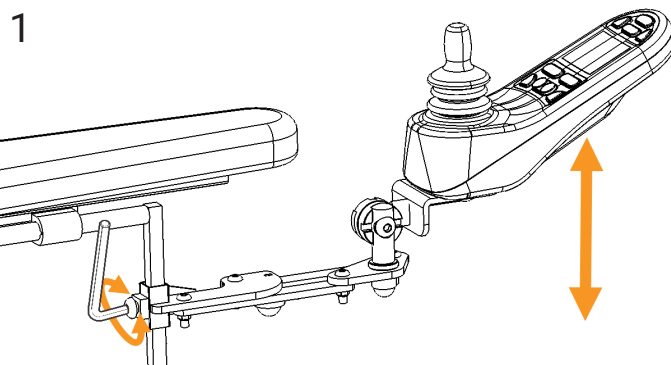

STYRSYSTEM LINX REM211 OCH R-NET

Flexmobil i6 är utrustat med Dynamics Controls eller med PG Drives styrsystem för att kontrollera kraften från batterierna ut till motorerna.

Rullstolen och dess elektriska sitsfunktioner manövreras med hjälp av manöverbox som finns i två olika utföranden: Linx REM211 och R-Net. Joystick används för att köra rullstolen i den riktning man önskar. Elektroniken kan programmeras och anpassas till den enskildes önskemål, men oftast är originalprogrammet tillräckligt. Skulle något fel inträffa med elektroniken så blinkar on/off knappen rött (1) Linx REM211. Genom att räkna antal blink kan man härleda felet. Se kapitel, "felsökning".

1. on/off
2. val av körprofil
3. batteri-indikator
4. hastighetsjustering
5. joystick
6. val av sitsfunktioner
7. symboler för sitsfunktioner
8. signaltuta
9. Körprogram status
10. Anslutningsindikator
11. Belysning (används inte)
12. Varningsblinkers (används inte)

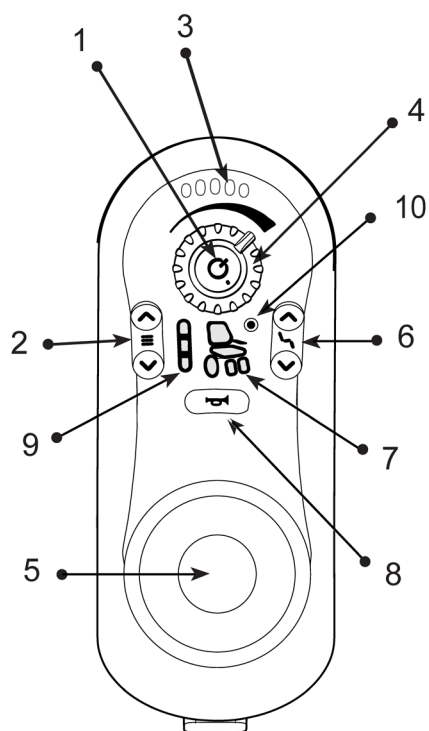

LINX REM211

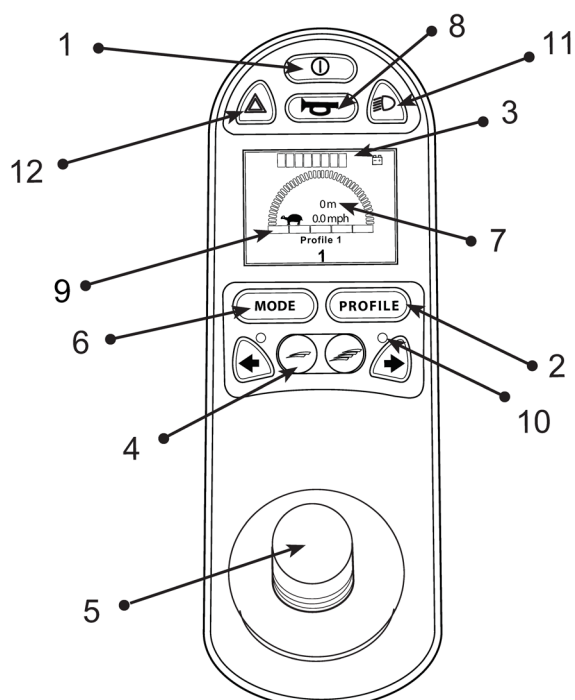

PG R-net

KÖRNING AV ELRULLSTOL

Sätt på huvudströmmen och sätt er bekvämt i stolen och låt den arm ni ska manövrera rullstolen med vila mot armstödet så att handen får ett bekvämt grepp om joystick (5). Starta elektroniken på rullstolen genom att trycka på on/off knapp (1), vänta ett par sekunder tills batteri-indikatorn (3) slutat blinka.

LINX REM211 / PG R-NET

Välj önskat körprogram med knapp (2) eller "PROFILE" knapp i PG R-net. Tryckknapp/pil uppåt för att välja snabbare körprofil eller neråt för långsammare. Ju flera gröna lampor som lyser i displayen (9) desto snabbare körprofil är förvald och desto fortare går rullstolen. För att ställa in hastigheten i den valda körprofilen, vrid ratten (4) i Linx eller tryckknapp (4) PG R-net till höger för att öka eller vänster för sänkt hastighet. Luta sedan joysticken åt det håll ni önskar åka och rullstolen åker dit. Släpp joysticken och rullstolen stannar omedelbart.



Under körning ska du inte

- trycka av/på-knappen!
- plötsligt börja köra motsatt riktning!



OBS! SKADERISK!

Se till att det finns mycket gott om plats runt rullstolen vid körning första gången. Öva på att backa, svänga och köra på olika hastigheter för att bli bekant med hur rullstolen uppför sig i olika situationer. Var försiktig vid passering av hinder som trösklar och liknande.

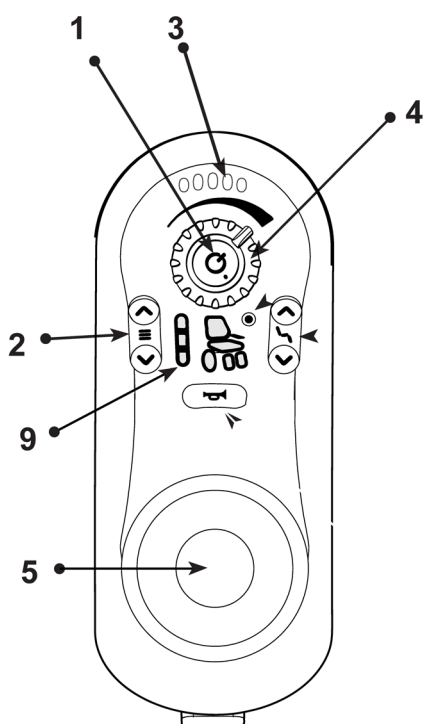

LINX REM211

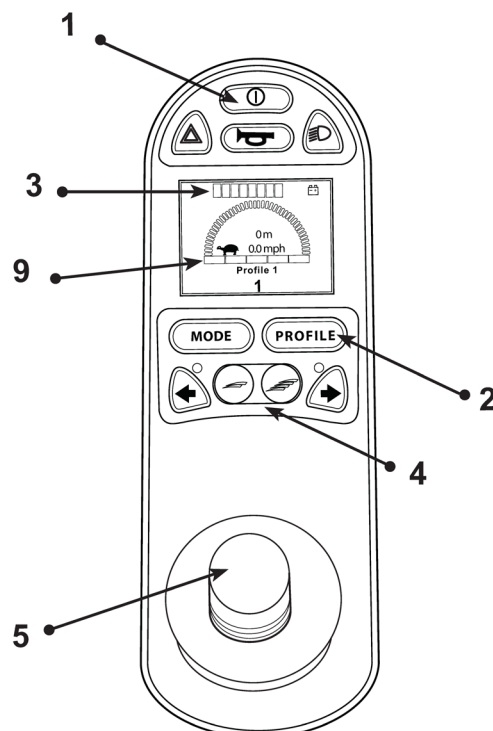

PG R-net

TIPS OCH RÅD VID KÖRTRÄNING

Det är viktigt att du lär dig hur elrullstolen fungerar i olika situationer. Träningen är nyckeln till att utveckla dina körkunskaper. Träna helst inte ensam. Börja i miljöer där ingen/inget kan skadas, upptejpade områden som motsvarar till exempel en bostadshiss är bra övning.

ÖVA STARTER OCH INBROMSNINGAR

- I början kan det vara svårt att starta utan ryck. Ta dig tid att lära dig att köra mjukt. Det är behagligare och risken för att köra på saker minskar. Försök att vara mjuk i handleden och stöd hela underarmen mot armstödet

ÖVA MJUKA INBROMSNINGAR

- Snabba inbromsningar är inte svåra, det är bara släppa manöverspaken.
- Lär dig hur lång bromssträcka din elrullstol behöver innan den stannar på ett behagligt sätt.

ÖVA ATT KÖRA ÖVER TRÖSKLAR

- Låga trösklar (5-15 mm). Se till att hjulen riktade rakt mot hinder och passera det med försiktighet.
- Höga trösklar (15-30 mm) måste du eventuellt snedda över.

ÖVA ATT SVÄNGA ÅT HÖGER OCH VÄNSTER

- Lägg märke till hur stort golvutrymme som behövs för att svänga stolen ett helt varv runt.

ÖVA ATT BACKA

- Kör mjukt och långsamt. Lägg märke till att rullstolen reagerar på ett helt annat sätt när du svänger.
- Släpp manöverspaken om du tappar kontrollen över rullstolen och börja om på nytt. Luta dig svagt framåt när du backar över en tröskel.

ÖVA ATT KÖRA I TRÅNGA PASSAGER.

- Träna att köra genom dörröppningar från sidan och rakt framifrån. Träna också att backa in i trånga utrymmen.
- Undvik alltför trånga passager

ÖVA ATT BROMSA.

- Lägg styrspaken i friläge.
- Nödstop. Släpp styrspaken. Stoppsträcka vid 5km/h = ca 1 m



OBS!

- Upphöjd sitslyft och vinklad sits och/eller rygg förändrar tyngdpunkten och ökar risken att välta!



OBS!

- Använd sitsfunktioner endast på plant underlag och kör alltid med stor försiktighet och låg fart!



OBS!

- Tänk på att underlag som sluttar i sidled kan påverka styrningen.

RESTRIKTIONER FÖR LUTANDE OCH OJÄMNA UNDERLAG



OBS!

Se till att sityften är i sitt nedersta läge innan körning!



OBS!

Vänd inte eller tvärbromsa rullstolen i ett lutande underlag.



OBS!

Max höjd för en tröskel framåt 30 mm och bakåt 30 mm.



Denna elrullstol är avsedd endast för inomhusbruk och konstruerad för att klara hinder på upp till 40 mm. Dessa hinder bör köras över snett eller vinkelrätt mot hindret.

FRIKOPPLING AV BROMSAR

För att kunna transportera rullstolen rullande med elektroniken avstängd måste man koppla ur bromsarna/motorerna. Det gör man genom att stänga av elektroniken och "flytta fram den röda spaken som sitter vid chassibenet vid det bakre länkhjulet tills spaken låser sig i framfällt läge" (1). Nu kan man transportera stolen utan att motorerna bromsar. För att återgå till körning "tryck den röda spaken ut ur urtaget" och starta elektroniken. Om man startar elektroniken när bromsarna är urkopplade kommer det att orsaka ett felmeddelande på manöverboxen. Stäng av elektroniken koppla in bromsarna och starta om stolen, så försvinner felmeddelandet.



RISK FÖR SKADOR!

OBS!

Se till att rullstolen alltid står på planmark när bromsarna kopplas ur. Annars kan rullstolen rulla iväg utan kontroll.

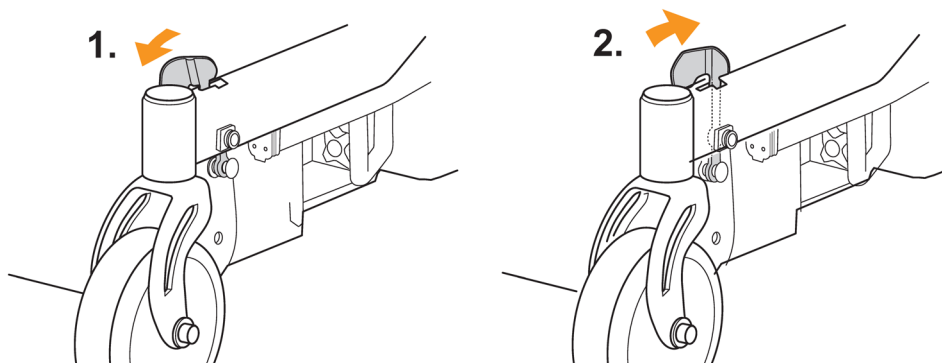

AUTOMATSÄKRING / HUVUDSTÖMBRYTARE

Automatsäkringen är placerad mellan skyddskåporna under sitsen (1). Säkringen löser ut om något allvarlig elektrisk fel inträffar på rullstolen. Knappen åker ut ca 8 mm och ett vitt streck blir synligt. Automatsäkringen fungerar även som huvudströmbrytare. Vid längre tids förvaring bör säkringen vara i utlöst läge. Säkringen kan lösas ut genom att knappen trycks in och släpps.



OBS!

När batterierna ska underhållsladdas måste säkringen vara intryckt!

Vid transport i flygplan krävs oftast att batterierna ska vara frånkopplade och då kan man använda automatsäkringen, som ska vara utlöst, i detta fall.

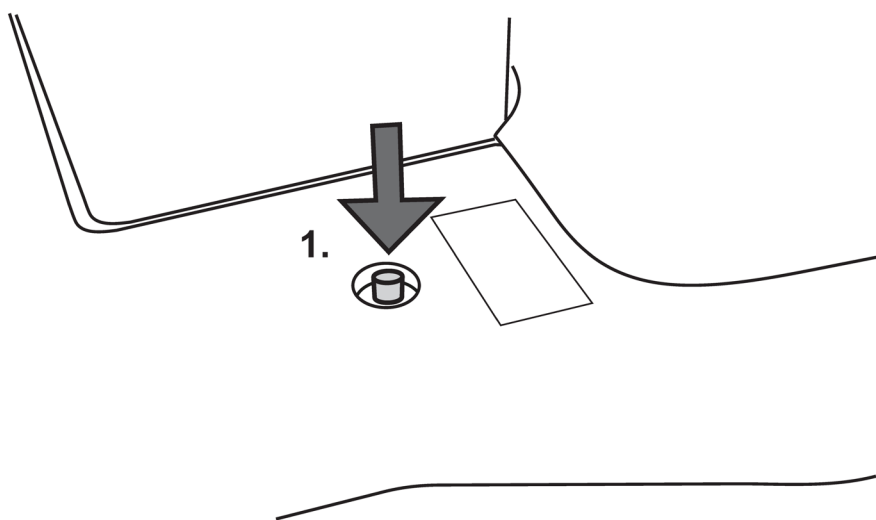

LADDNING AV BATTERIER

För att erhålla batteriernas fulla prestanda så länge som möjligt är det viktigt att de laddas regelbundet, om elrullstolen används dagligen, måste batterierna laddas dagligen. Avbryt ej laddningen innan den är färdig. Ladda ej i trånga oventilerade utrymmen p.g.a. risk för gasbildning. Vid förvaring bör batterierna laddas cirka en gång i månaden för att ej tömmas till den kritiska nivån då laddaren ej längre startar laddningen. Lämna ej laddningen på långa perioder utan avbrott då detta ej är bra för batterierna.

Batteriindikatorn

En blinkande röd diod = Elrullstolen måste laddas omgående



OBS!

Om batterierna är skadade bör all kontakt undvikas med dessa för att undvika frätskador. Kontakta snarast behörig verkstad! Förbrukade batterier bör lämnas till återvinning/miljöstation. Använd endast original batterier från Eurovema Mobility AB

1. Anslut laddkontakten till manöverdosan på stolen. Den sitter framtill på manöverdosan.
Se bild 1 och 2.
2. Anslut laddarens väggkontakt.
3. Kontrollera med hjälp av laddarens kontrollampor att laddningen startat. Uppgifter angående laddaren bifogas med laddaren.
4. När laddning är klar stängs laddaren av eller väggkontakten dras ur och därefter laddkontakten från manöverdosan.

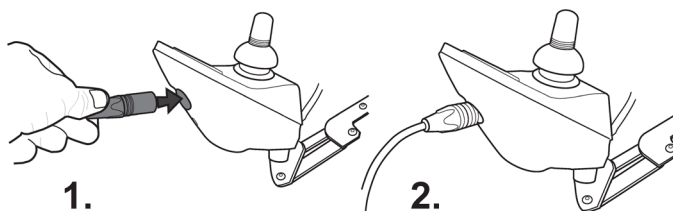

FELSÖKNING

Problem? Åtgärd!

Rullstolen startar inte?

Automatsäkringen är utlöst?
Batterierna är urladdade?
Glapp i kablar?

Kontrollera automatsäkringen - se manualen
Ladda batterierna - se manualen
Kontakta Hjälpmedelscentralen

Batterierna tar inte emot laddning?

Automatsäkringen är utlöst?
Batterierna är helt urladdade?
Laddaren är trasig?

Kontrollera automatsäkringen - se manualen
Kontakta Hjälpmedelscentralen
Kontakta Hjälpmedelscentralen

Batteriindikatorn sjunker snabbt trots nyladdade batterier?

Batterier börjar bli dåliga?
Fel i elektroniken?

Kontakta Hjälpmedelscentralen
Kontakta Hjälpmedelscentralen

Statusdioden blinkar på manöverboxen?

Elektroniken har startats när stolen
har frikopplade bromsar?
Något fel har uppstått på rullstolen?

Stäng av och koppla in bromsarna
Kontakta Hjälpmedelscentralen

Rullstolen går långsamt?

Är rätt körprogram valt?

Välj ett snabbare körprogram - se manualen

Rullstolen orkar inte köra eller svänga över hinder?

Ett för långsamt körprogram har valts?

Välj ett snabbare körprogram - se manualen

NACKSTÖD SITRITE – JUSTERING

Om stolen är utrustad med ett nackstöd kan höjden justeras genom att lossa ratten (1).
Ställ in rätt höjd och drag åt ratten.



VARNING KLÄMRISK!

När ratten lossas så blir nackstödet löst och kan snabbt falla neråt. Iakttag försiktighet vid justering!



OBS! KLÄMRISK

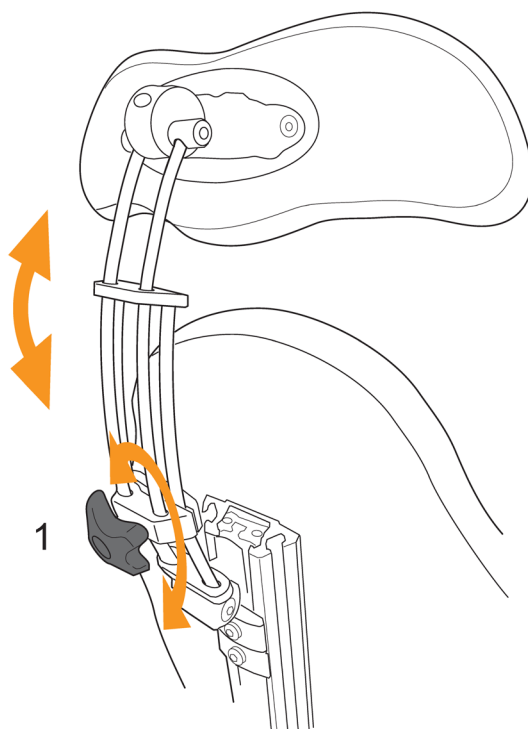

NACKSTÖD COMFORT – JUSTERING

Om stolen är utrustad med ett nackstöd, kan det justeras genom att lossa vreden (1, 2, 3).
Ställ sedan in rätt höjd och vinkel. Dra åt skruvarna.



OBS! KLÄMRISK

När vreden lossas och kan nackstödet plötsligt falla neråt och framåt. Iakttag försiktighet vid justering!



OBS! KLÄMRISK

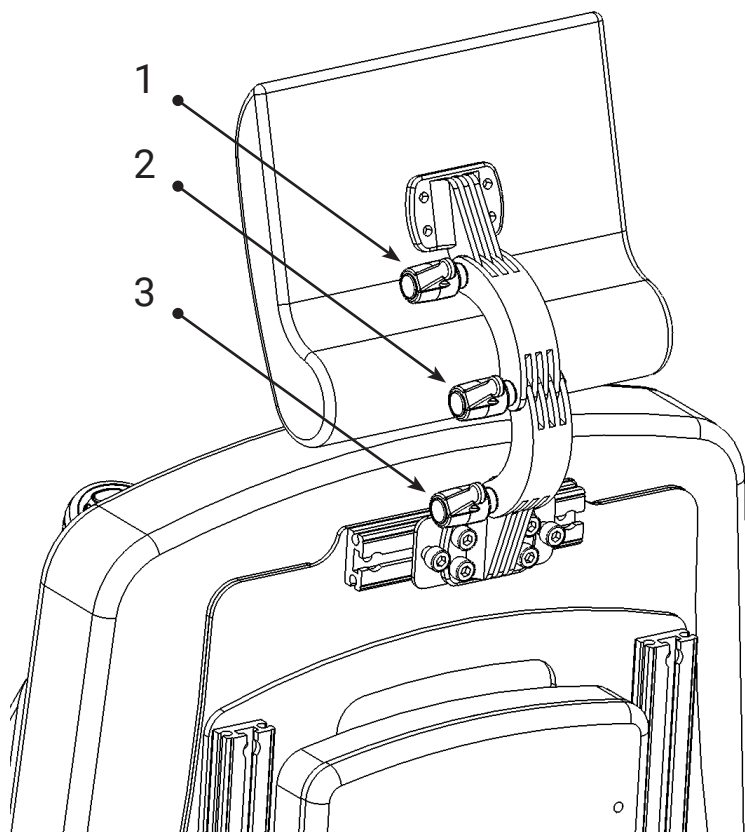

BENSTÖD - HEL FOTPLATTA

Om stolen är utrustad med hel fotplatta så justeras den i höjd med insexnyckel Nr 4 och Nr 5 se fig.1. Underbensvinkel justeras genom att lossa skruven se fig. 2 med insexnyckel Nr 5 Justera till önskat läge och drag åt. För att justera djup på benstödet lossas spakvredet se fig. 3 efter justeringen är klar, drag åt spakvredet.

Fotplattans vinkel justeras med justerskruvar insexnyckel Nr 4 se fig. 5 vrid medurs för att vinkla upp, moturs för att vinkla den nedåt. Fotplattan är uppfällbar för att underlätta vid förflyttning till och från stolen.

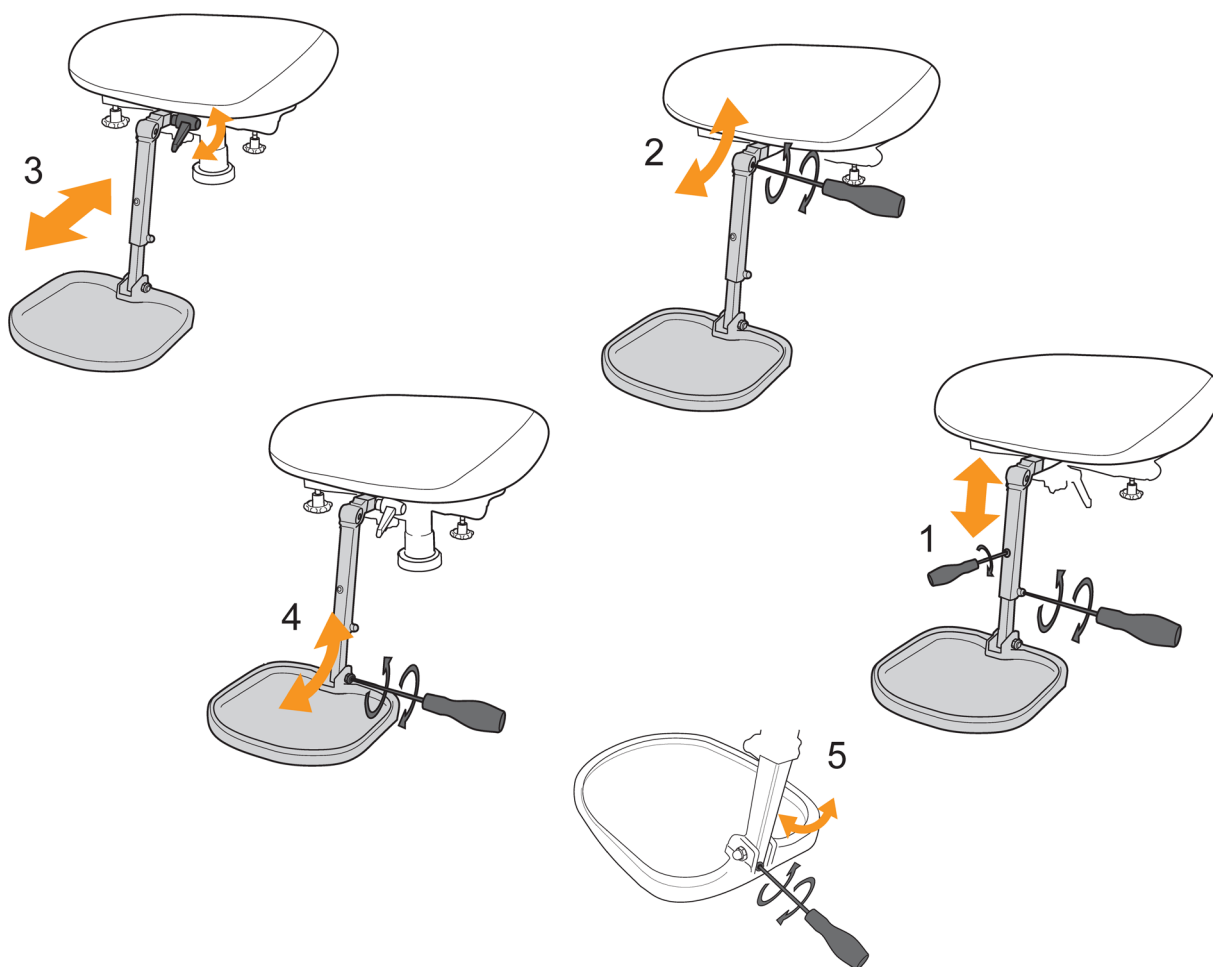

BENSTÖD - DELADE FOTPLATTOR

Om stolen är utrustad med delade fotplattor så justeras dessa i höjd genom att lossa skruv se fig. 1 med insexnyckel Nr 5. Justera till önskat läge och drag åt. För att justera fotplattans vinkel lossas skruv se fig. 2 med insexnyckel Nr 5. Ställ in önskat läge och drag åt. För att justera fotplattans läge i sidled lossas vredet under sitsen. Justera in önskat läge och drag åt vredet. Fotplattan är uppfällbar för att underlätta vid förflyttning till och från stolen se fig. 3

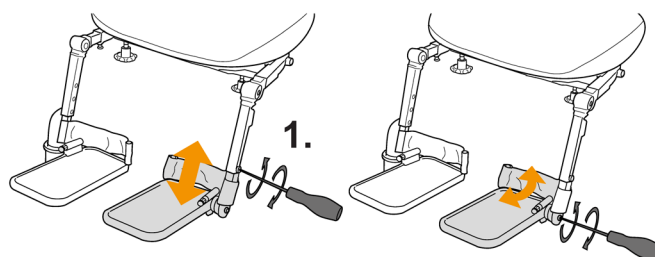
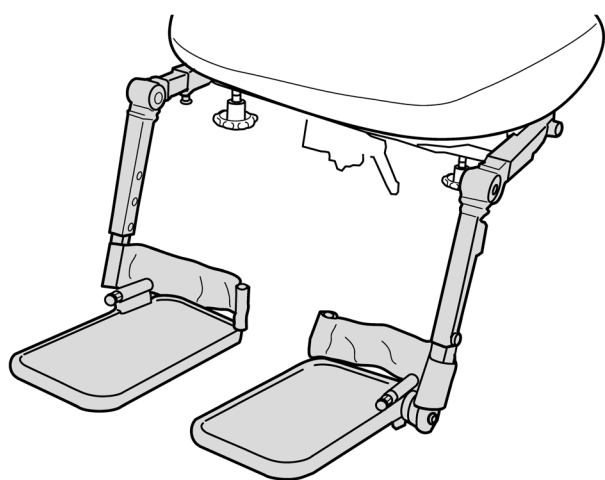

2.

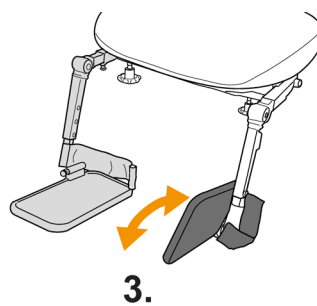

3.

BENSTÖD - DELADE ELBENSTÖD

LINX REM211

Tryck pil upp eller ner i knappen (6) "val av sitsfunktion" eller flytta joysticken (5) till höger eller vänster tills "symbolen för benstöden" lyser. För sedan joysticken (5) framåt för att vinkla benstöden neråt och bakåt för att vinkla benstöden uppåt.

PG R-NET

Tryck MODE-knappen (6). Flytta sedan joysticken till höger eller vänster tills symbolen för benstöden lyser (4). För sedan joysticken (5) framåt för att vinkla benstöden neråt och bakåt för att vinkla benstöden uppåt.

BENSTÖD – LÄNGDJUSTERING

För att justera längden på benstödet för att skruva loss skruvarna (1). Dra ut eller tryck in för att justera längden på benstöden. Dra åt allaskruvar.

BENSTÖD – JUSTERING AV FOTSTÖDSVINKEL

Lossa skruvarna (3). Justera vinkel för fotstöds-plattorna.

VADSTÖD – HÖJD- OCH DJUP INSTÄLLNING

Lossa skruvarna (2), ställ in rätt höjd och djup.

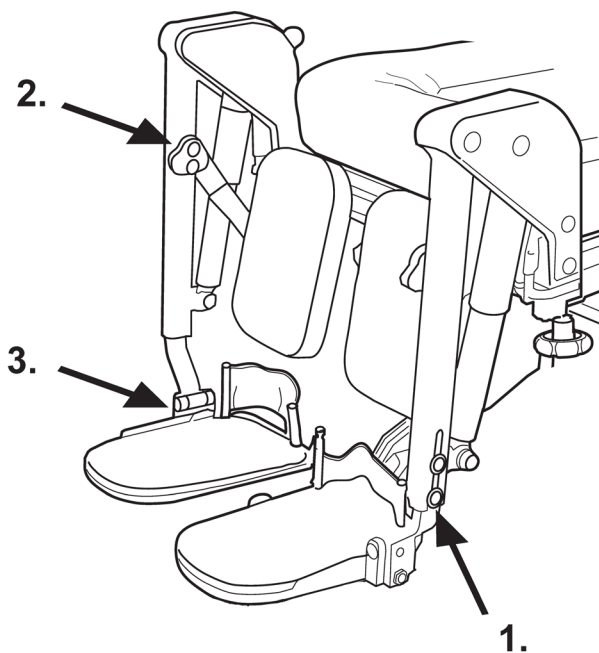

MONTERINGSANVISNING HÖFTBÄLTE. HÖFTBÄLTE FÖR SITRITE/ABC/FORMA

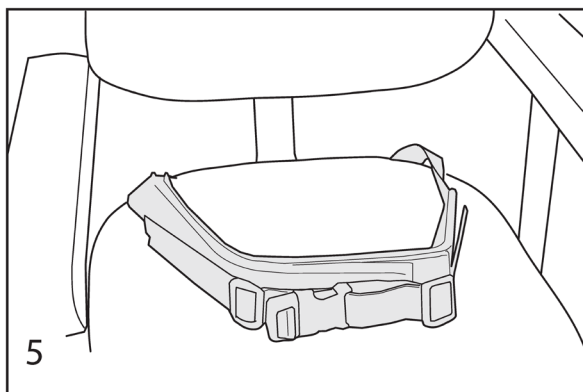
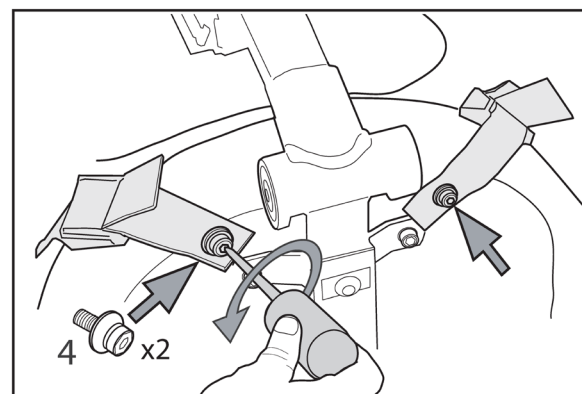
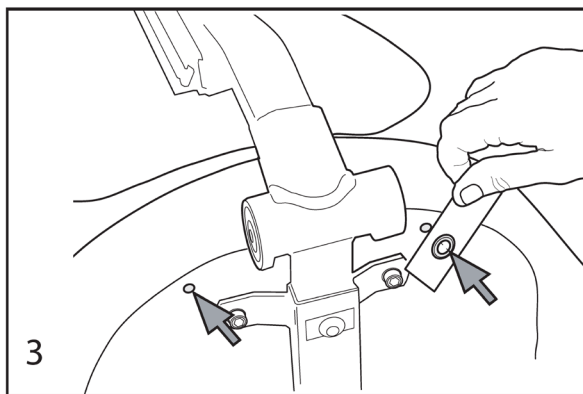
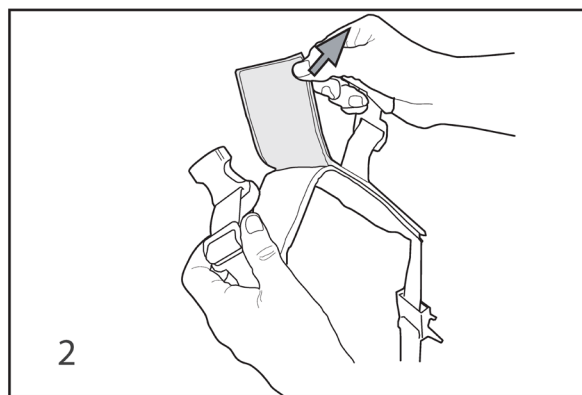
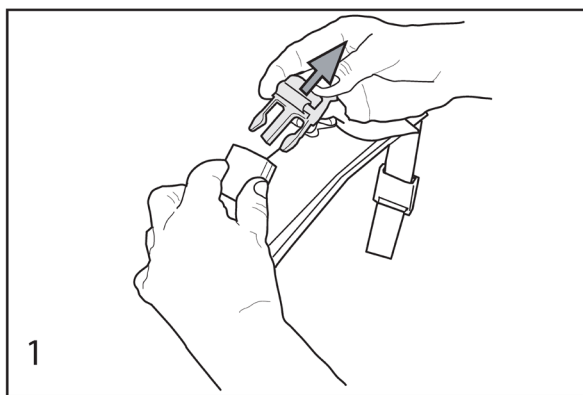
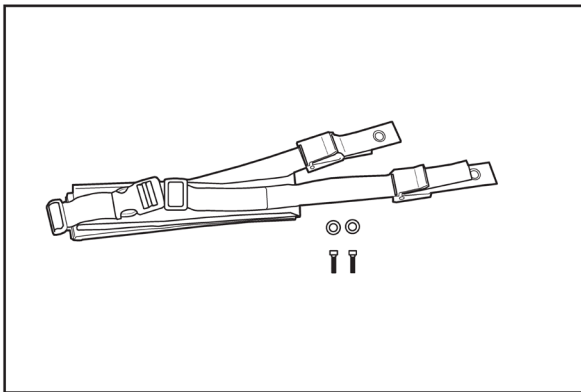

SKÖTSEL OCH UNDERHÅLL

Du får större glädje av din elrullstol om den sköts rätt. Batterierna måste laddas, stolen måste tvättas och torkas av, däckena måste kontrolleras regelbundet och elrullstolen kan behöva en droppe olja i lederna för att inte kärva ihop. För gärna Servicejournal!

RENGÖRING

Överdrag och stoppning

Vanlig rengöring, tvätta av rullstolens ytor med en lätt fuktad trasa eller borste doppad i ett mildt rengöringsmedel och ljummet vatten. Torka av överblivet vatten/tvättmedelsrester med en ren och torr trasa. Upprepa proceduren vid svåra fläckar eller smuts. Vid behov kan överdraget maskintvättas i 60° Celsius.

METALL- OCH PLASTDELAR

Vanlig rengöring, använd en lätt fuktad trasa eller tvättsvamp doppad i ett mildt rengöringsmedel och ljummet vatten. Tvätta av ytorna och torka av metall- och plastytorna med en ren och mjuk trasa. Eftertorka vid behov med ett pH-neutralt desinfektionsmedel.



OBS!

Använd aldrig lösningsmedel eller slipande köksrengöringsmedel eller andra aggressiva kemikaliska rengöringsvätskor. Dessa kan skada ytorna och strukturen på materialet.



OBS!

Använd aldrig högtryckstvätt eller ångtvätt vid rengöring då dessa kan skada rullstolen och dess elektronik.

FUNKTION

Kontrollera dagligen att elrullstolen stannar automatiskt när du släpper manöverspaken. Upptäcks lösa skruvar eller glapp i någon del av stolen eller förändrade köregenskaper skall detta omedelbart åtgärdas då det kan påverka säkerheten. Kontakta alltid en Hjälpmedelscentral om du behöver reparera elrullstolen. Var noga med att alltid dra åt alla vred och skruvar efter utförda sjusteringar.

FÖRVARING

Om rullstolen ska förvaras under en längre period utan att användas (en månad eller mer) bör den förvaras i ett rent, fuktfritt rumstempererat utrymme. Batterierna bör laddas upp ca en gång i månaden för att inte skadas.

TRANSPORT AV ELRULLSTOL

Vid transport av Flexmobil i6 i motorfordon är det viktigt att bromsarna är inkopplade. Se avsnitt om "Frikoppling av bromsar". Stolen bör spännas fast med spännband. Som tillbehör finns särskilda fästöglor att montera på rullstolen fästa banden i.



OBS!

Rullstolen är inte konstruerad för att brukaren ska sitta i stolen vid transport!

Genom att ta bort rygg-, arm- och benstöd kan du minska transportmått. Batterierna i rullstolen är slutna och av typ GEL/AMG och godkända för transport i flygplan

MINSTA TRANSPORTMÅTT

Flexmobil i6	Standard	Junior
Längd	80 cm	80 cm
Bred	58 cm	58 cm
Höjd	52 cm	44 cm
Vikt	97 kg	95 kg

Delar vikt

Ryggstöd	5 kg
Armstöd	2 kg
Sits	9 kg
Fotplatta	3 kg



Lyft- och fästpunkter!



OBS! Fäst på båda sidor!

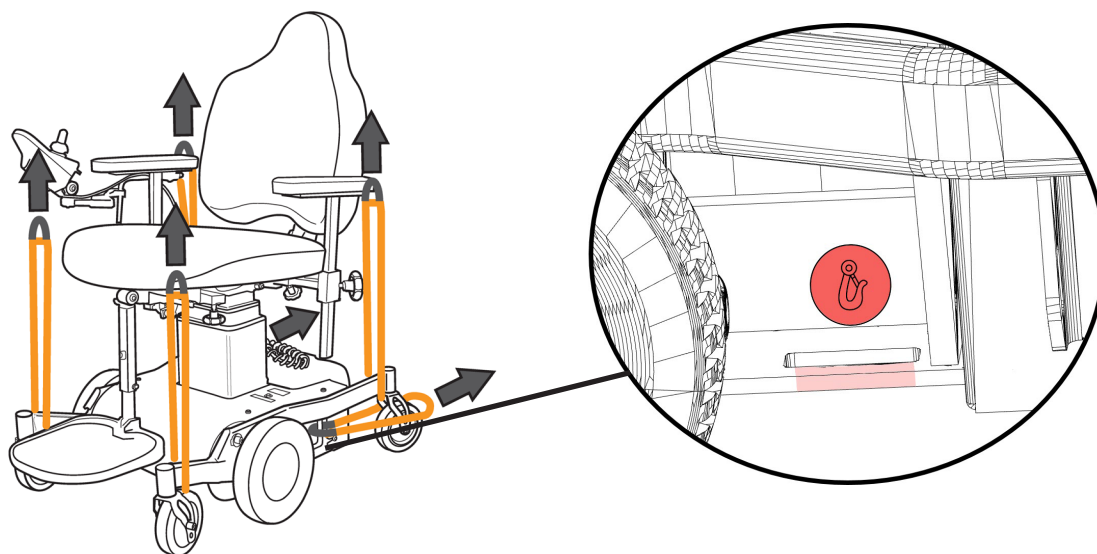

TEKNISK DATA i6

Chassi

Klass A

Chassi bredd	570 mm
Chassi längd 800 mm	
Drivhjul	2,8/2,5-4 NHS
Länkhjul	125 mm
Totalvikt	90 kg
Brukarvikt max	150 kg
Vändradie	1100 mm
Statisk stabilitet F/B/S	6°/6°/6°
Dynamisk stabilitet, uppåt	3°
Dynamisk stabilitet, neråt	3°
Dynamisk stabilitet, sidled	3°
Markfrigång	40 mm
Max hastighet	4,7 km/h
Max körtid	8,5 h
Energikonsumtion kontinuerlig körning raksträcka	26.3 Wh/km
Energikonsumtion vid manövrering	56.8 Wh/km
Beräknad körsträcka kontinuerlig körning raksträcka	35,0 km
Beräknad körsträcka vid manövrering	16,2 km
Elektronik	Dynamic/PGDT
Hindertagning	30 mm
Batterier	Yuasa AGM 2x12V 25Ah
Laddningstid	6-8 h

Sittsystem SitRite

Sits (bredd x djup)	40x40, 40x45, 45x45, 45x50, 50x50 cm
Bredd mellan armstöd	38-56 cm
Sitsdjup	40-59 cm
Sitthöjd (till sits undersida) låg pelare	36-61 cm
Sitthöjd (till sits undersida) hög pelare	43-83 cm
Sitstilt (el, vev & vantskruv)	-19 till 20°
Ryggstöd höjd ställbar	37-62 cm
Ryggstöd (bredd x höjd)	37x43, 42x45, 47x47 cm
Ryggvinkling	32°/42°
Armstöd höjd justerbar	0-30 cm
Armstödspatta	25x3x8*, 25x5x8*, 30x3x8, 30x5x8, 40x3x8**, 40x5x8** cm

* Kräver armstödsstolpe för kort armstödsplatta.

** Kräver armstödsförstärkning.

TEKNISK DATA i6

SitRite junior

Sits (bredd x djup)	29x32, x32x36, 36x40, 36x45, x40x40, x40x45 cm
Bredd mellan armstöd	27-52 cm
Sitsdjup	32-45 cm
Sitthöjd (till sits undersida) låg pelare	36-61 cm
Sitthöjd (till sits undersida) hög pelare	43-83 cm
Sitstilt el, vev & vantskruv	-14°- 20°
Ryggstöd höjd ställbar	37-54 cm
Ryggstöd (bredd x höjd)	30x37, 37x43 cm
Ryggvinkling	32°/42°
Armstöd höjd justerbar	0-30 cm
Armstödsplatta	25x3x8, 25x5x8, 30x3x8*, 30x5x8*, 40x3x8**, 40x5x8** cm

* Kräver annan armstödsstolpe för plattor längre än 25 cm.

** Kräver armstödsstolpe för längre armstödsplattor plus armstödsförstärkning.

Comfort

Sits (bredd x djup)	40x(40-55), 45x(40-55), 53x(40-55) cm
Sitsdjup	30-60 cm
Sitshöjd (till sits undersida) Låg pelare	39-64 cm
Sitshöjd (till sits undersida) hög pelare	48-88 cm
Sitstilt el, vev, vantskruv	-16°- 20°
Ryggstöd (bredd x höjd)	40-50x50, 40-50-62 cm
Ryggvinkling	22°
Armstöd höjd	10-39 cm
Armstödsplattor	25x3x8*, 25x5x8*, 30x3x8, 30x5x8, 40x3x8**, 40x5x8** cm

* Kräver annan armstödsstolpe.

** Kräver armstödsförstärkning.

REKONDITIONERING OCH ÅTERANVÄNDNING AV RULLSTOL

Denna elrullstol är lämplig för rekonditionering och återanvändning. Det betyder att om elrullstolen inte längre används av den tidigare användaren, kan den renoveras för att passa en annan användare. Skulle elrullstolen inte kunna användas längre, rekommenderar vi starkt att du kontaktar din lokala auktoriserade leverantör för att få den hämtad för renovering och återanvändning.



OBS!

Rekonditionering av rullstolen får utföras endast av en auktoriserad person!



OBS!

Elrullstolen måste rekonditioneras enligt återförsäljarens rekonditioneringsanvisningar. Detta inkluderar utbyte av alla stoppdelar, fullständig desinfektion av produktens alla delar och en komplett teknisk undersökning av rullstolen och alla dess tillbehör.

VARNING! SKADLIGA PRODUKTER

Desinfektionsmedel får användas endast av auktoriserad personal. Alla delar av elrullstolen kan tvättas av med desinfektionsmedel.

KASSERING AV RULLSTOL

Om du inte längre använder din elrullstol, kontakta din auktoriserade återförsäljare som kommer att ta hand om återvinning av din elrullstol. Om du vill ta hand om återvinningen själv, fråga ditt lokala kommunala avfallshanteringsföretag om regler som gäller inom din kommun.

Rekonditioneringsanvisning för Elrullstolar

Eurovemas stolar är tänkta att återanvändas under sin förväntade livslängd.

RENGÖRING

Använd ej högtryckstvätt, spola ej heller med vatten eller andra vätskor! Rengör chassi med mildt rengöringsmedel pH 7-12 t. ex. tvållösning. Klädsel på stoppade detaljer kan med fördel rengöras med klädselfvätt. Överdragsklädsel kan maskintvättas i 60 grader.

CHASSI OCH HJUL

- Alla hjul har kontakt med golv och vinkelräta?
- Hjulskruvarna åtdragna och gänglimmade.
- Hjulen rullar fritt och svänger lätt.
- Hjulen börjar inte fladdra vid hög fart.

BROMSAR

- Test av bromsar och fribrömsmekanismen. Smorda vajrar.

LYFTPELARE / LYFTSTÄLLDON

- Sitter fast ordentligt och roterar ej. Infettad med tunn olja
- Ljudnivån låg/inga rasslande missljud.
- Lyfter hela vägen ända upp med brukaren i.
- Mikrobrytare test av funktion, välskyddad.

BATTERIER OCH ELEKTRONIK

- Batterierna sitter fast och poler väl täckta.
- Alla kablar väl skyddade med krympslangar och blir ej klämda.
- Test av körelektronik och laddare. Ladda batterier fullt.
- Rätt körprogram.
- Senaste utgåvan av program ska användas.
- Tidmätare och huvudbrytare kontroll.
- Rätt storlek säkring.

SITSSYSTEM

- Rätt sitssystem och kombination. Glappar ej någonstans.
- Hål för sele och bältet finns och är fria.
- Klädsel: Ren, tvättlappen fastsydd på överdrag. Sömmarna hela, ej skadade.
- Sitsvinkling och ryggstöd: funktionstest.
- Elektriska ställdon ger ej efter under tryck.
- Rattar och vred: infettade, lättjusterade och släta knoppar.

TILLBEHÖR

- Benstöd: infettade, lätt att justera, blir ej repiga och tar inte mot kåpan vid ändring av sitthöjd.
- Funktionskontroll.
- Övriga tillbehör: infettade, lättjusterade blir ej repiga.

SLUTKONTROLL

- All extra utrustning: passar in och är lättjusterade.
- Varningsetiketter påklitrade. CE-märkt med serienummer.
- Testkörning (alla funktioner testas i ändlägen och rullstolen testas med maximal belastning)
- Bruksanvisningen finns och följer med produkten.

Mer information i servicehandboken

Elrullstol modell: _____

Serienummer: _____

Service gjord av:

Namn: _____

Datum: _____

Signatur: _____

DESTRUKTIONSANVISNINGAR

Produkt som tas ur bruk permanent ska demonteras och källsorteras. Vid demontering iakttages försiktighet då det finns risk att klämskador kan uppstå. Demontering får endast utföras av auktoriserad tekniker.

Metall	Elektronik	Brännbart
Armstödsmechanism	Huvudenhet	Armstödsdynor
Ryggmekanism	Manöverkontakter	Sitsar
Gasfjäder	Kablar	Ryggar
Elställdon	Handkontroll	Övriga stoppdetaljer
Sittkryss		Däck
Chassi		Länkhjul utan gaffel
Benstöd		Övriga plastdetaljer
Nackstödsmechanism		
Övriga metalldelar		

Batterier som är förbrukade ska lämnas på miljöstation.

*Euro*vema
