

Eurovema

Creates mobility and ergonomics.

Gebruiksaanwijzing

Belangrijk. Voor gebruik lezen!

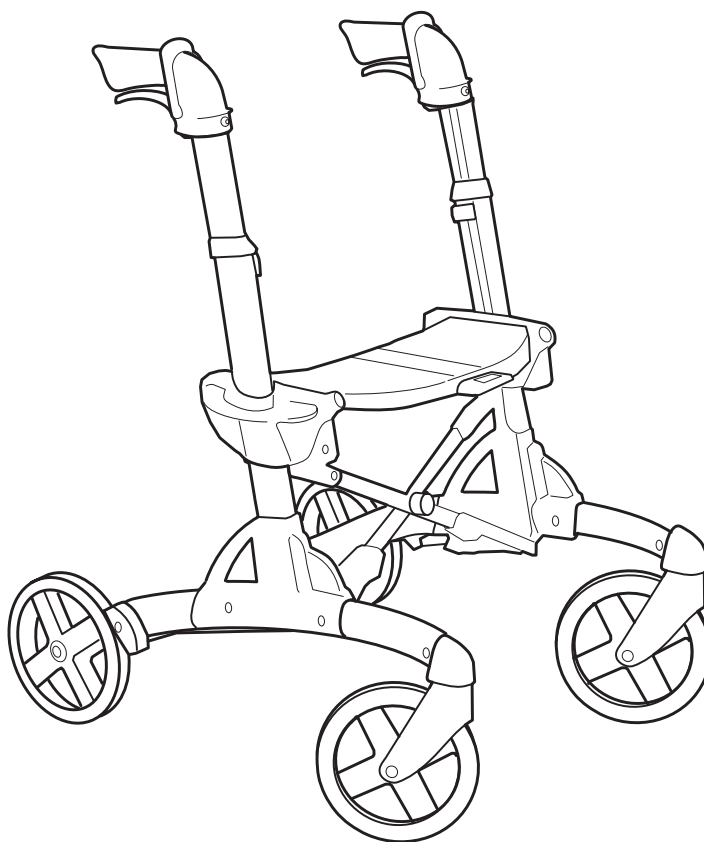

VOLARIS

COMPACT

Gefeliciteerd met uw nieuwe rollator!

Wij vragen u deze gebruiksaanwijzing zorgvuldig te lezen, zodat u uw nieuwe rollator goed leert kennen. Een juist gebruik en onderhoud zorgen voor een verhoogde veiligheid en een langere levensduur van de rollator.

De Volaris is een stabiele en vlot rijdende rollator. Hij kan eenvoudig worden ingeklapt, waardoor hij minder plaats inneemt en makkelijk mee te nemen is onderweg. Het product kan worden voorzien van verschillende toebehoren in functie van de persoonlijke behoefte.

Volaris-rollators worden ontwikkeld en geproduceerd in Zweden, waardoor hun optimale werking en hoge kwaliteit verzekerd zijn.

Beoogd gebruik

De rollator zorgt voor de nodige steun bij verplaatsing en mag uitsluitend door personen met beperkte of verminderde mobiliteit ter ondersteuning bij het lopen worden gebruikt. Het product kan zowel binnen- als buitenshuis worden gebruikt.

De zitting kunt u gebruiken om even uit te rusten terwijl de rollator stil staat.

De Volaris-modellen SMART, Discover en Patrol zijn bestemd voor gebruik door volwassenen.

Eigen ingrepen of aanpassingen, naast wat in deze handleiding wordt beschreven, zijn niet toegestaan.

Beperkingen qua gebruik

De rollator mag niet worden gebruikt door personen die niet over de nodige kracht beschikken om met behulp van de rollator te stappen of recht te staan.

Het product mag niet worden gebruikt door personen die zwaarder zijn dan het maximale gewicht vermeld voor het specifieke model.

Normen

De Volaris-rollators (de modellen SMART, Discover en Patrol) voldoen aan de eisen vermeld in de Zweedse norm SS-EN 11199-2:2021 (Loophulpmiddelen die met beide armen worden bediend).

Volaris is voorzien van de CE-markering en voldoet aan de eisen overeenkomstig de medisch/technische Verordening Medische Hulpmiddelen 2017/745.

Garantie

De garantietermijn bedraagt twee (2) jaar en omvat materiaal- en productiefouten. Voor slijtageonderdelen zoals wielen, remonderdelen en handgrepen bedraagt de garantietermijn een (1) jaar. De garantie veronderstelt dat het product op de daartoe bestemde wijze is gebruikt overeenkomstig deze gebruiksaanwijzing. De verwachte levensduur is zeven (7) jaar mits gebruik in overeenstemming met de aanwijzingen en regelmatig onderhouds nazicht.

Contact

Bij vragen over het product en het gebruik ervan neemt u contact op met uw dealer of zorgcentrale.



Eurovema Mobility AB
Baldersvägen 38, 332 35 Gislaved
Tel.: 0371 39 01 00
E-mail: info@eurovema.se Website: www.eurovema.se

Veiligheidsvoorschriften



Waarschuwing! Wees voorzichtig bij gebruik van het product om eventueel lichamelijk letsel te vermijden.



Belangrijk! Lees de instructie om schade aan het product te vermijden.



Symbol dat aangeeft dat de handrem is aangetrokken.



Symbol dat aangeeft dat de handrem is vrijgegeven.



Waarschuwing! De rollator moet in parkeerstand staan (met de handrem) wanneer u erop gaat zitten of terug opstaat.



Waarschuwing! Bestuur de rollator nooit terwijl er iemand opzit.



Belangrijk! De zitting moet vlak zijn, m.a.w. zich op dezelfde hoogte bevinden als de beide zijkanalen wanneer de rollator is ingeklapt.

Inhoud

Beoogd gebruik	pag. 2	Rijtips - "comfort-frame"	pag. 8
Garantie	pag. 2	Leer de "schaartechniek"	pag. 8
Normen	pag. 2	Onderhoud:	
Contact	pag. 2	Schoonmaken	pag. 9
Veiligheidsvoorschriften	pag. 2	Reconditionering	pag. 9
Inhoud	pag. 3	De kabel smeren	pag. 9
Markering	pag. 3	Probleemoplossing	pag. 9
De hoogte van de zitting afstellen	pag. 4	Toebehoren	pag. 10-13
De hoogte van de handgrepen afstellen	pag. 4	Technische gegevens	pag. 16
De rollator uit- en inklappen	pag. 5		
Vaste transportband	pag. 5		
Veilig remmen	pag. 6		
De rem afstellen	pag. 6		
De vertragingsrem afstellen	pag. 7		

Markering

XXX = productnaam

XXXX-XX-X = artikelnummer

 = serienummer

 = fabrikant/productiedatum

 = CE-markering

 = medisch/technisch product

 = lees gebruiksaanwijzing

 = max. gewicht gebruiker

Label



Uw rollator afstellen

De hoogte van de zitting instellen

Verander één kant tegelijk. Trek de knop onder de zitting uit. Hef of duw de zitting tegelijkertijd omhoog of omlaag naar de gewenste hoogte. Controleer of de knop weer vastklikt, zodat de zitting is vergrendeld. Doe hetzelfde aan de andere kant. Controleer zorgvuldig of de zitting vlak ligt voordat u de rollator gebruikt. Druk de middenplaat van de zitting omlaag.



Waarschuwing!

Bestuur de rollator nooit terwijl er iemand opzit.

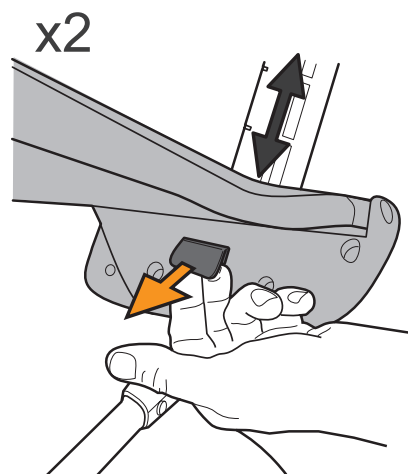

De hoogte van de handgrepen instellen

Verwijder eventuele profielvullingen (zie pagina 9). Door de knop uit te trekken, kunt u de hoogte van de handgrepen wijzigen, zie de intervallen op pagina 16. Let op dat de rembeugel is ingeklapt. Stel vervolgens de hoogte af en controleer daarna of de knop "terugklikt". Probeer na het afstellen of de rem functioneert, voordat u de rollator gaat gebruiken! Ga rechtop bij de rollator staan. De handgriephoogte is juist als de handen zich op dezelfde hoogte bevinden als de handgrepen. U voelt zelf het beste of u de rollator verder wilt bijstellen als u deze een poosje gebruikt hebt. Lopen met uw Smart moet comfortabel voelen. Mechanische stop voor een maximale handgriephoogte. Het aantal zichtbare gaatjes markeert het gekozen hoogte-interval.

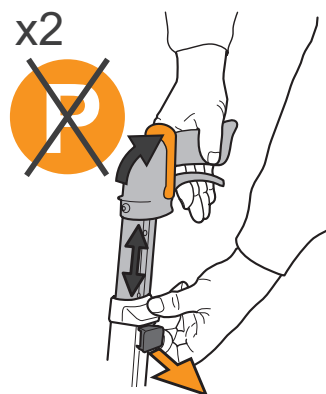

Handgriephoogte

Het is niet de bedoeling dat u zich voorover buigt als u met de rollator loopt. Houd de rollator dicht bij uw lichaam, loop met rechte rug en kijk naar voren.

Rijtips

Comfortchassis

De Volaris-rollator heeft een Comfort Frame™, waardoor hij zacht over oneffenheden in de weg rijdt. Wanneer u over een grotere hindernis moet of tegen een trottoirband op moet, kunt u gebruik maken van de "kantelhulp", die bij de achterwielen zit. Druk het ene pedaal omlaag, terwijl u de rollator aan de handgrepen optilt.



Waarschuwing!

Til de rollator niet op aan de zitting als u een hindernis wilt passeren. De rollator klapt dan in!

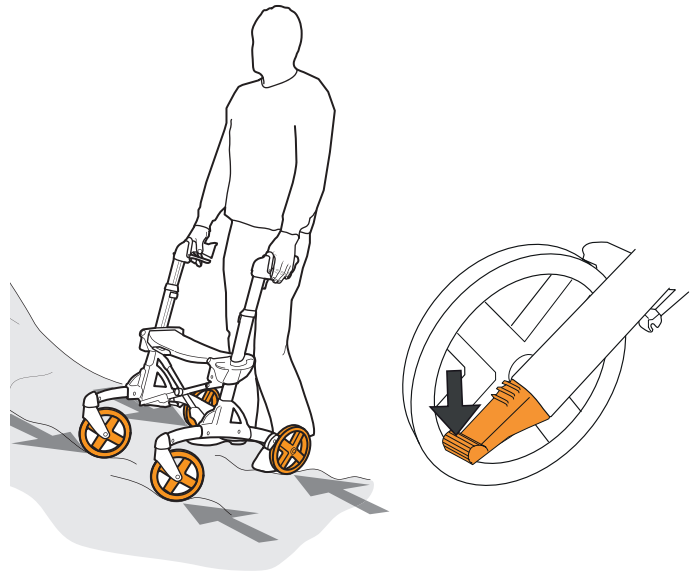

Leer de "schaarteknik"

Rijd schuin op de hindernis af. Rem aan de ene kant. Houd de rollator iets schuin naar achteren, zodat de voorwielen omhoog komen en draai de voorwielen over de hindernis. Het is heel eenvoudig als u het eenmaal kunt!



Waarschuwing!

De rollator moet in parkeerstand staan (met de handrem) wanneer u erop gaat zitten of terug opstaat.



Waarschuwing!

Bestuur de rollator nooit terwijl er iemand opzit.

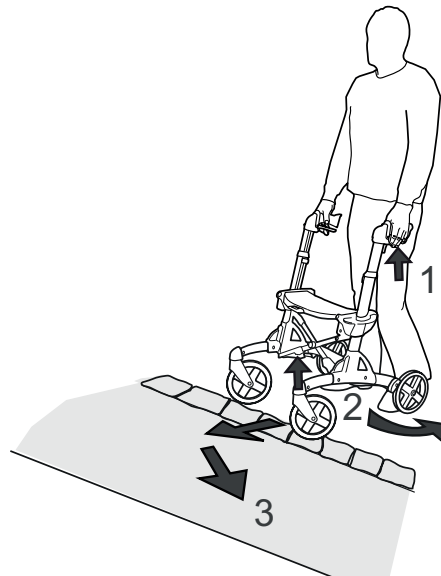

Uit- en inklappen van de rollator

De rollator uitklappen

1. Pak met één hand de ene rijhandgreep vast en houd de rollator lichtjes naar dezelfde kant schuin, zodat het wiel een paar centimeter omhoog komt.
2. Trek de grijze tilhandgreep aan de andere kant naar buiten. De rollator klapt uit met behulp van een veer.
3. Druk de middenplaat van de zitting omlaag om de rollator te vergrendelen.
4. Als de rollator is voorzien van een inklapblokkering, trek dan aan de band en druk de middenplaat van de zitting omlaag om de rollator te vergrendelen.

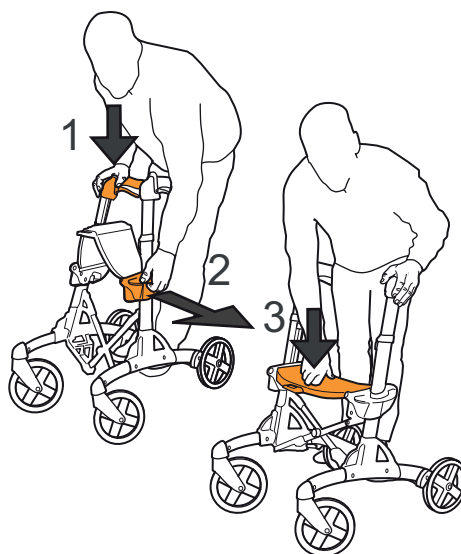

De rollator inklappen

Neem een eventuele mand weg.

Trek bij een gemonteerde inklapblokkering de band uit en til vervolgens op.

1. Trek aan de band.
2. Til de rollator aan de band op.
3. Druk de Smart in elkaar met de handgrepen aan de zijkant.



Belangrijk!

De zitting moet vlak zijn, m.a.w. zich op dezelfde hoogte bevinden als de beide zijanten wanneer de rollator is ingeklapt. Zie afbeelding nr. 3

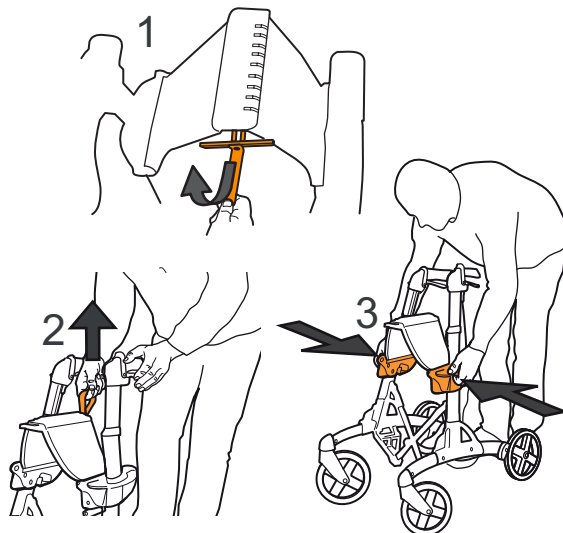

Vaste transportband

Als de rollator met een vaste transportband is uitgerust, wordt de rollator ingeklapt, waarna u de vaste transportband op de knop tussen de twee ringen voor de hoogteafstelling van de zitting drukt om de rollator ingeklapt te houden. Maak de knop los. De rollator kan nu worden uitgeklaapt.

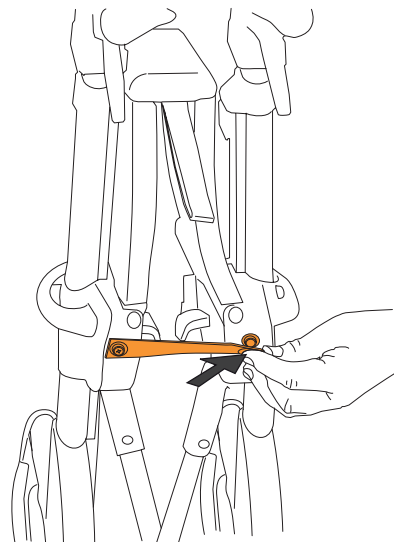

Veilig remmen

De rem

De bedrijfsrem wordt geactiveerd door de remhendel onder de handgreep omhoog te drukken.

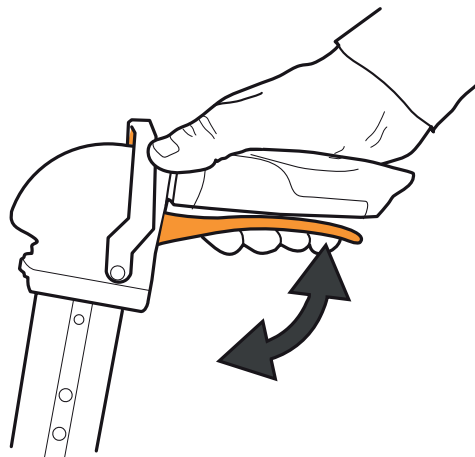

De handrem

De handrem wordt geactiveerd door de rembeugel naar voren te klappen totdat deze horizontaal recht vooruit wijst.

De handrem mag niet zijn aangetrokken bij het afstellen van de rem of handgreephoogte.

De rem moet geactiveerd zijn wanneer iemand op de zitting gaat zitten.

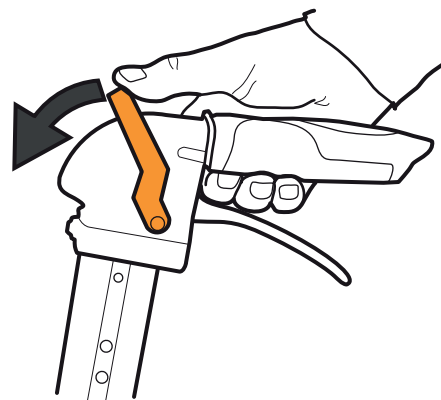

De handrem vrijgeven

U geeft de rem vrij door de rembeugel recht naar boven te klappen totdat u een klik hoort.

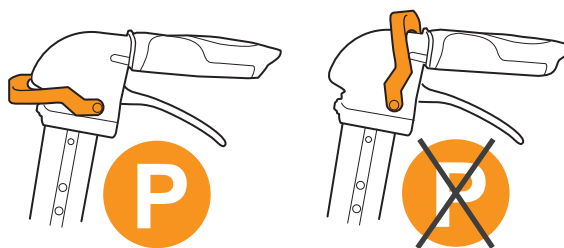

Stel de rem voor de juiste werking

Het remeffect wordt ingesteld door het kabelmechanisme aan de onderkant van het frame af te stellen.

1. Klap de handrem omhoog.
2. Maak de moer los met een vaste 8 mm sleutel en draai de van schroefdraad voorziene as.
3. Schroef de van schroefdraad voorziene as naar binnen als u het remeffect wilt vergroten. Draai de van schroefdraad voorziene as los als u het remeffect wilt verkleinen.
4. Haal de moer aan met een vaste sleutel.
U moet de rem zo dicht mogelijk bij het loopvlak afstellen zonder dat hij "het loopvlak raakt". Als u de rem te strak afstelt, wordt het activeren van de handrem onnodig lastig.

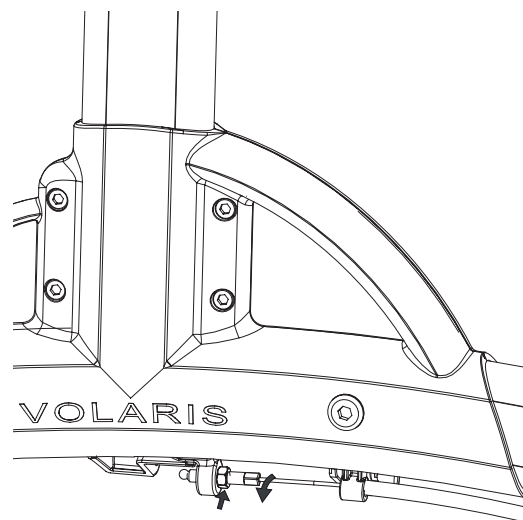

Vertragingrem

Draai aan de knop om het effect van de vertragingrem in te stellen.

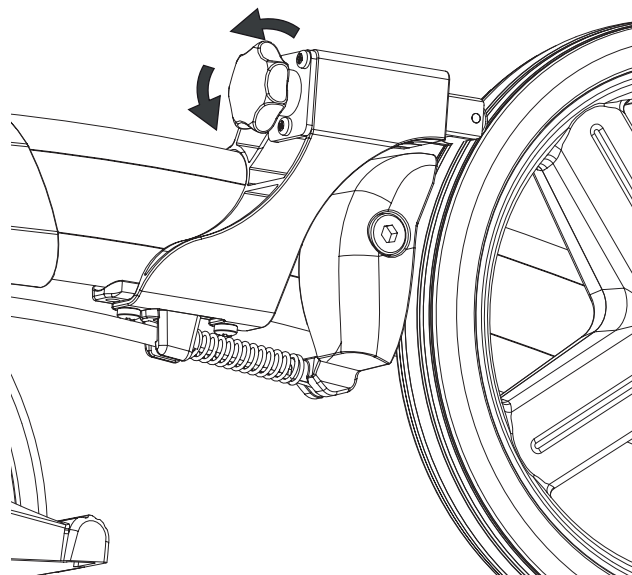

Onderhoud

Rollators schoonmaken

Onderhoud uw rollator goed, dan gaat deze langer mee.

Neem vuil af met een natte doek en een mild schoonmaakmiddel. Let goed op dat er zich geen vuil ophoopt tussen de wielen en de remschoenen. De rollator kan zonder probleem met een hogedrukreiniger of een tuinslang worden afgespoeld. Droog hem na het schoonmaken af. Blaas het resterende water met behulp van perslucht weg.

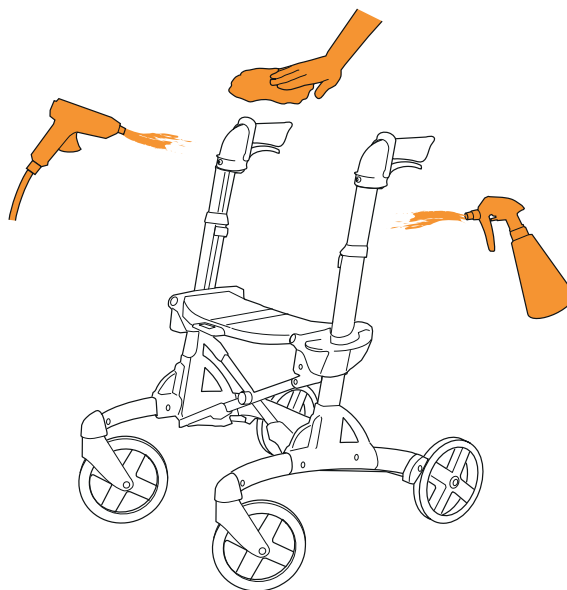

Reconditionering

In een wascabine mag de rem van de rollator niet ingeschakeld zijn. De rollator moet afkoelen tot kamertemperatuur voordat hij gebruikt en afgesteld wordt.

De kabel smeren

Na de reiniging smeert u de remkabel onder het frame door er een paar druppels olie op aan te brengen.

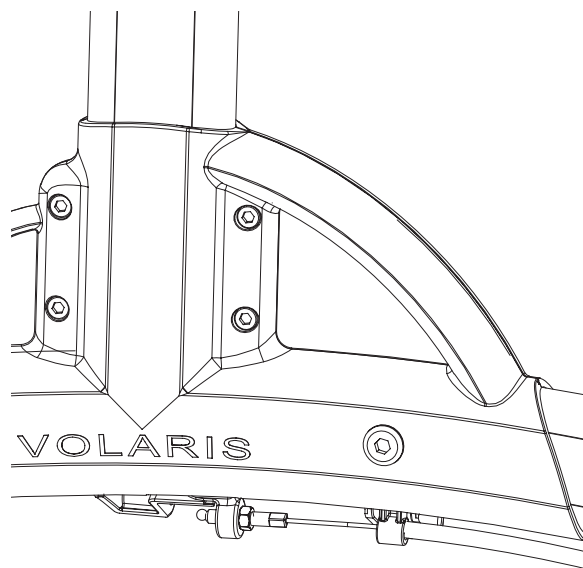

Probleemoplossing

Als de rollator tijdens het lopen naar één kant trekt, controleer dan of de wielen even makkelijk ronddraaien, of de wielvorken goed draaien, of wielen en vorken goed vastzitten en of er geen vuil of rommel tussen wielen en remschoenen is blijven steken.

Als de rem niet of ongelijk werkt, controleer dan of de speling tussen remblok en wiel aan weerszijden 1 mm bedraagt. Controleer of de remkabel vastzit aan de remschoen onder het frame, of de veer bij de remschoen bij het achterwiel heel is en of de remschoenen bij het remmen aan beide kanten in gelijke mate op de wielen drukken. Stel de kabel af.

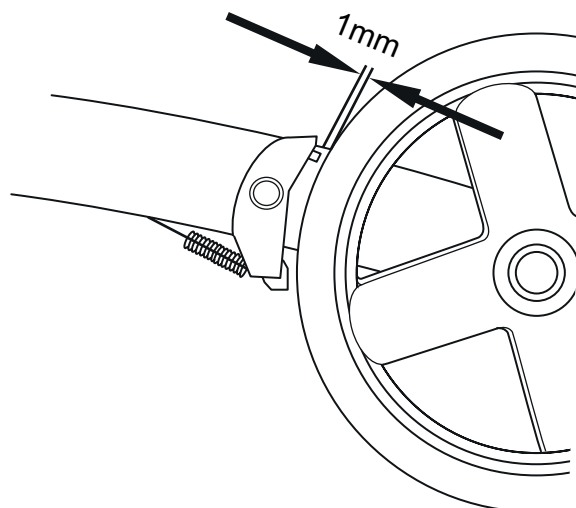

Toebehoren

Vertragingrem

Een rem met een instelbare, continue wrijving.

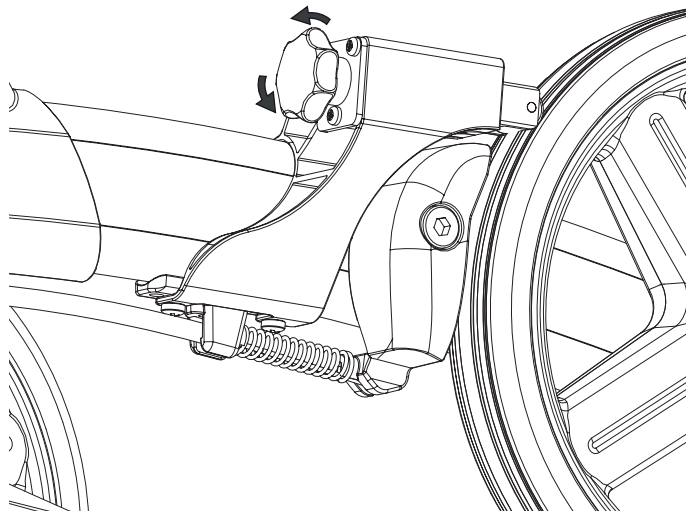

Profielvulling

De profielvulling wordt gebruikt om te voorkomen dat er iets in de openingen blijft vastzitten. Dit wordt meegeleverd en moet in alle zichtbare inkepingen zitten. Zowel boven als onder de zitting.

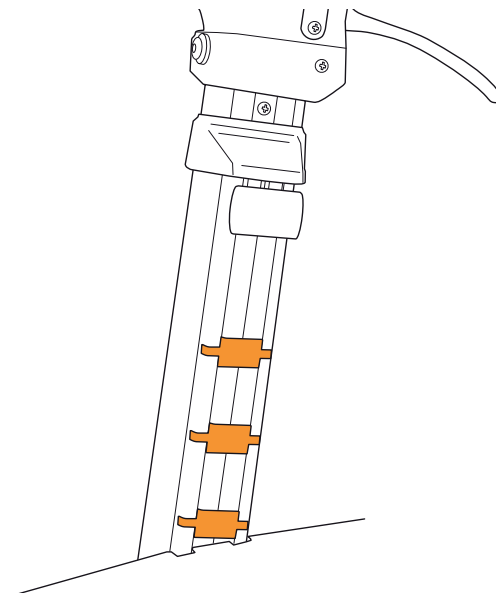

Rugsteun/verstelbare rugsteun

Degelijke ondersteuning van de rug, wat voor een veiliger gevoel zorgt.
Met twee bouten vastzetten in de bestaande bevestigingen.

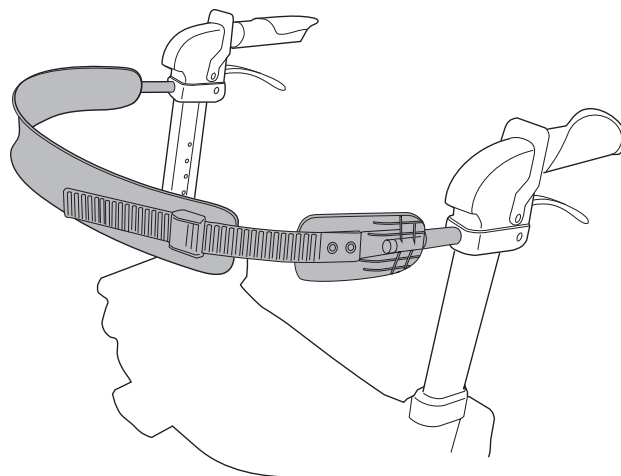

Toebehoren

Eenhandsrem

Vergrendelt de beide achterwielen, wordt geactiveerd door de gewone rem of de handrem.

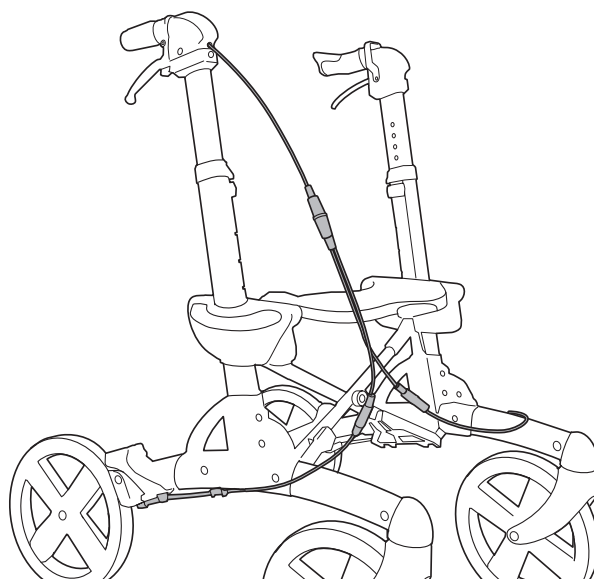

Houder voor zuurstoffles

Sterke stalen mand die aan de zitting wordt gehaakt en een meegeleverde bevestiging. Eenvoudig weg te nemen.

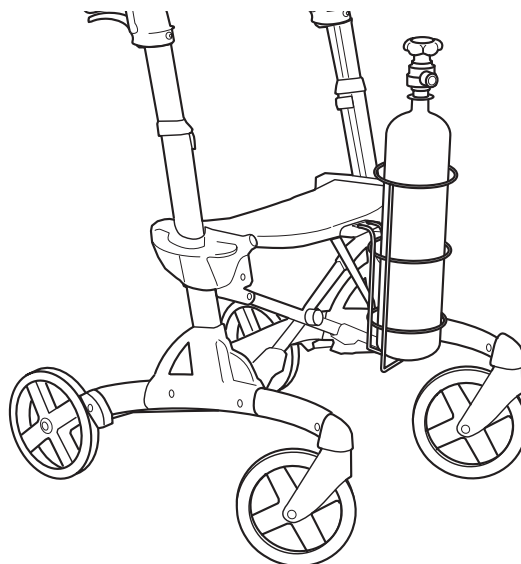

Stokhouder

Twee delen die met schroeven zijn vastgemaakt. Geschikt om wandelstok, kruk of paraplu op hun plaats te houden.

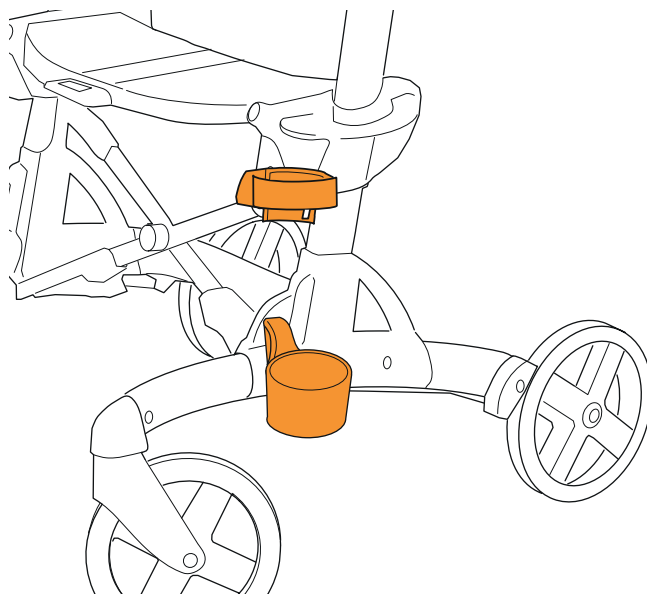

Toebehoren

Flessenhouder

Houder van geplastificeerd draad voor flesje/blikje. Biedt plaats aan flesjes van 0,5 liter en blikjes van 33 cl. Om aan een handgreep te hangen.

Maximale belasting: 0,6 kg.

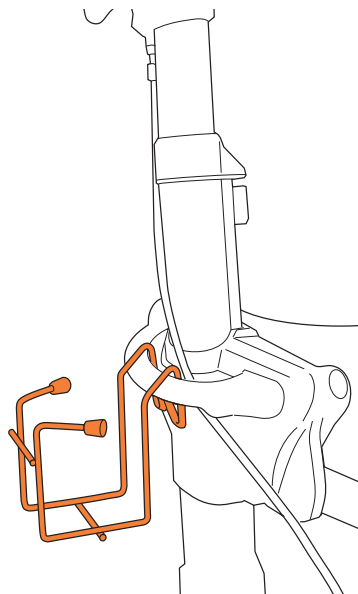

Transportband

De transportband wordt rond de handgreep van de rollator vastgemaakt om de rollator ingeklapt te houden. Eenvoudig te monteren.

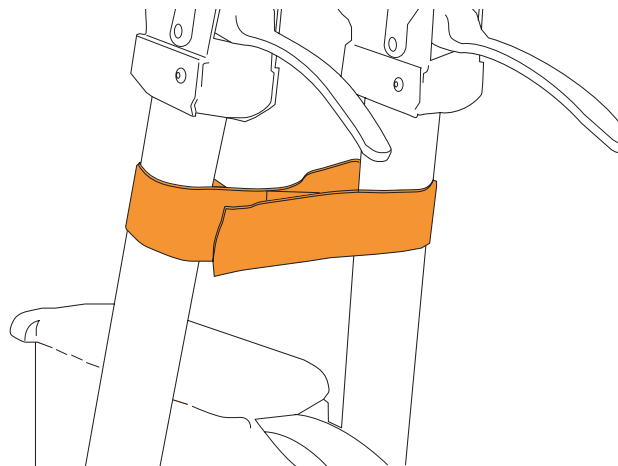

Plaat

Plaat om over de zitting van de rollator te leggen.

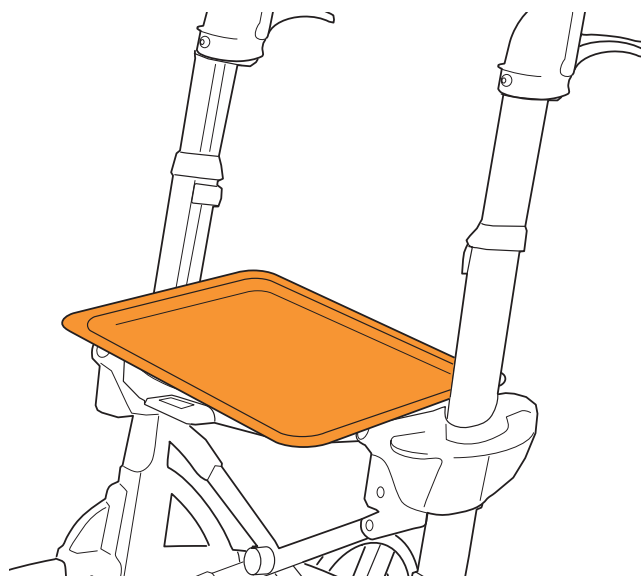

Toebehoren

Stoffen mand

Mand gemaakt van kunststoffen zijstukken en textielgaas van nylon.
De mand kan op alle Volaris-modellen worden aangebracht.
De stoffen mand kan blijven zitten, ook als de rollator wordt ingeklapt.
Makkelijk vast te maken en weg te nemen. Maximale belasting: 5 kg.

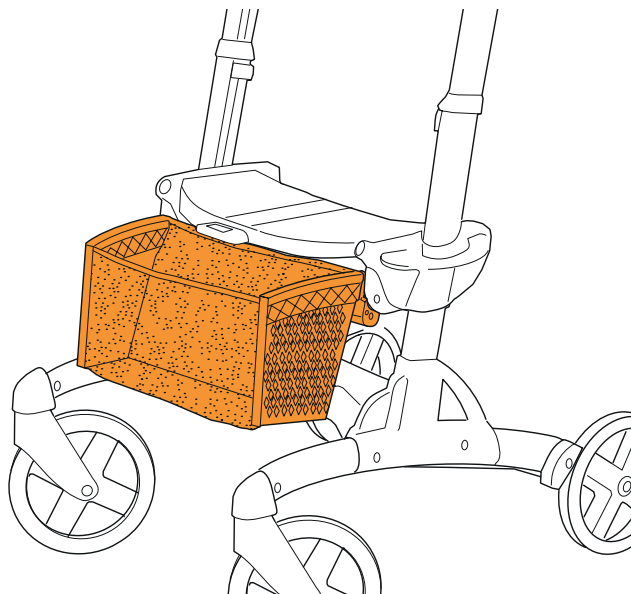

Zachte zitting

Driedelig zitkussen van schuim dat de zitting zachter en warmer maakt. Kan blijven zitten als u de rollator inklapt.

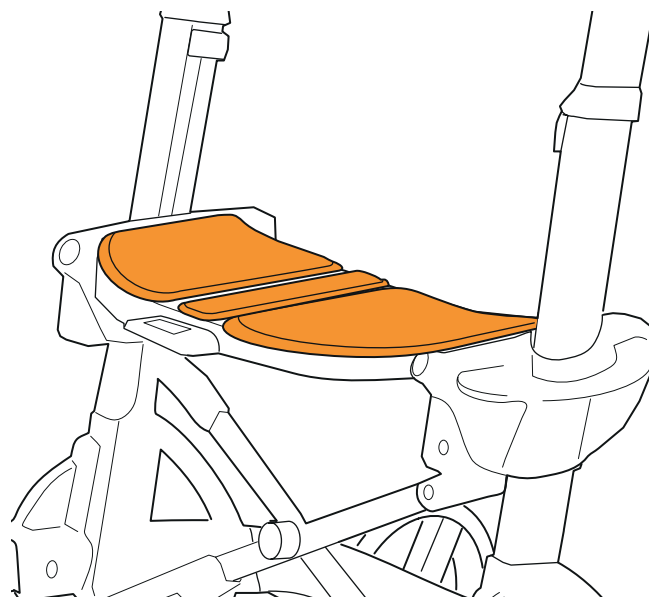

Verlichting

Met klittenband aan de staander bevestigen.
Rood licht achter, wit licht vóór. Op batterijen werkende eenheid, met makkelijk te plaatsen en te vervangen batterijen.

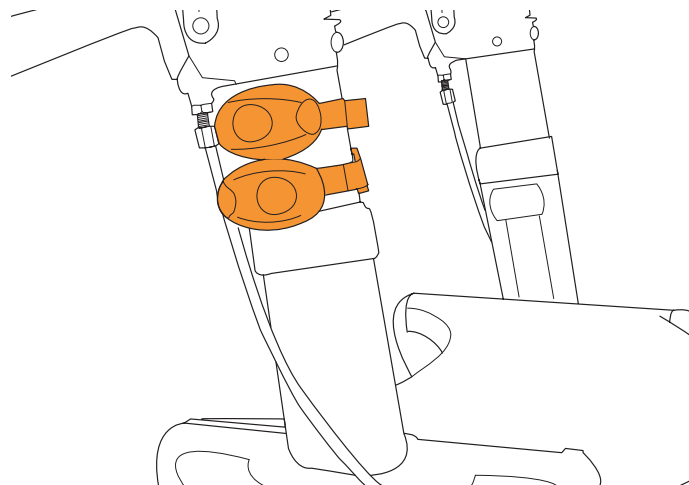

Technische gegevens

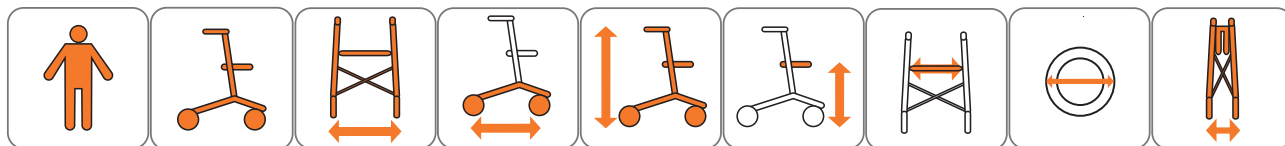

Compact	140 kg	6,8 kg	53 cm	62 cm	73-88 cm	43-57 cm	36 cm	150x32 mm	27 cm
Compact Low	140 kg	6,8 kg	53 cm	62 cm	63-79 cm	43-47 cm	36 cm	150x32 mm	27 cm

Toebehoren

	Compact
Vertragsrem	x
Verlichting	x
Rugsteun	x
Verstelbare rugsteun	x
Houder voor zuurstoffles	x
Stokhouder	x
Flessenhouder	x
Transportband	x
Gaasmand	x
Plaat	x
Stoffen mand	x
Zachte zitting	x
Eenhandsrem	x

Eurovema

Creates mobility and ergonomics.

Baldersvägen 38 | SE-332 35 Gislaved | Zweden
 Tel. +46 (0)371 390 100 | www.eurovema.se | info@eurovema.se