

Mode d'emploi Français

---

**EUROFLEX®**

Chaise de travail

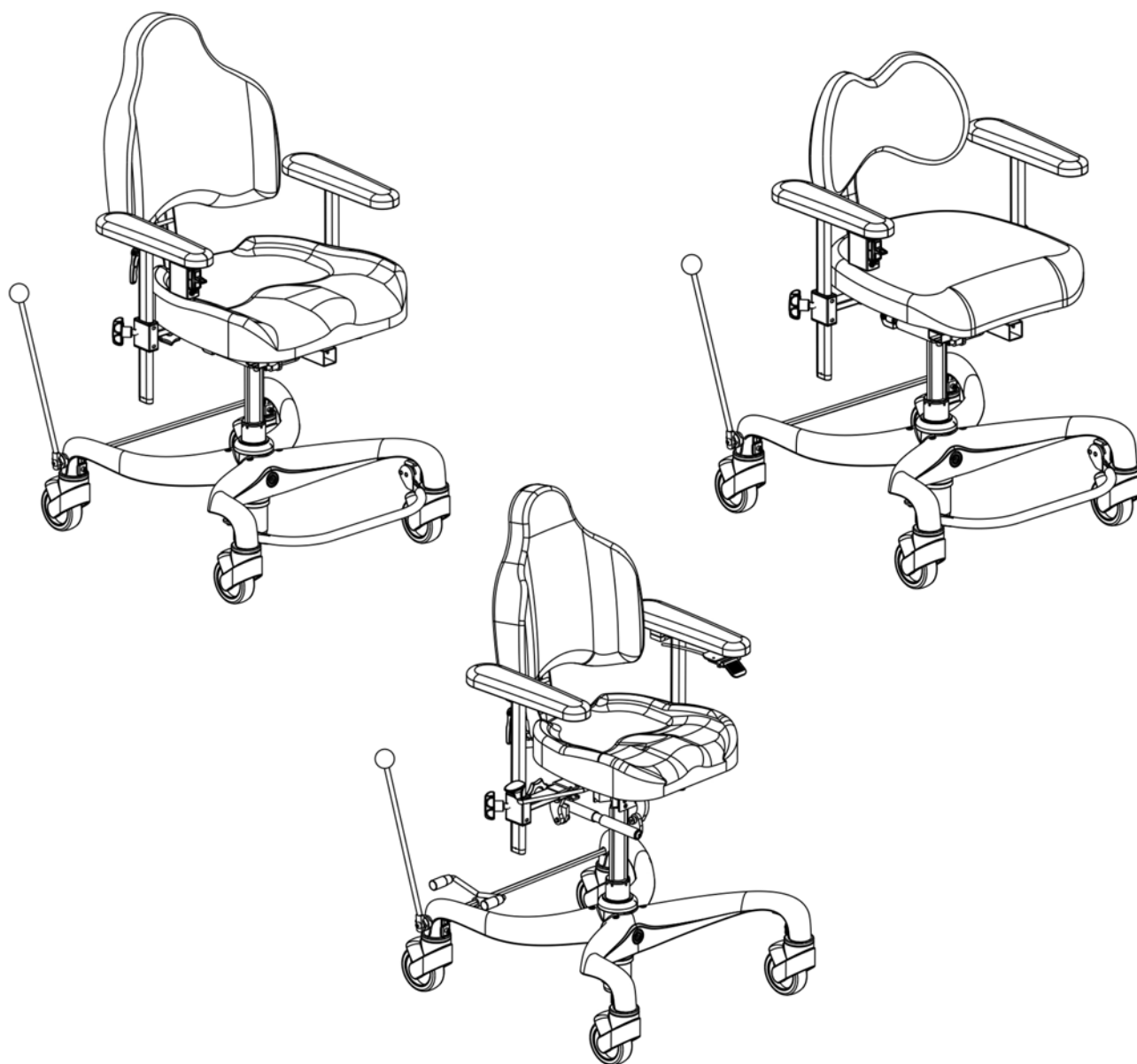

*Eurovema*

## TABLE DES MATIÈRES

Introduction.....	3
Assemblage.....	3
Mode d'emploi .....	3
Consignes de sécurité.....	3
Service/Garantie .....	4
Nettoyage.....	4
Fonctionnement.....	4
Stockage .....	4
Étiquette.....	5
Marquage CE .....	5
Aperçu .....	6
Aperçu .....	7
Inclinaison de l'assise.....	8
Dossier - hauteur dossier multiple .....	9
Dossier - angle dossier multiple .....	10
Dossier - profondeur assise.....	11
Accoudoir - réglages.....	12
Stationnement/frein .....	13
Repose-pieds.....	14
Anneau de pied.....	15
Rotation .....	15
Siège - Accessoires .....	16
Housses .....	16
Siège Coxit .....	16
Chargement de la batterie.....	17
Informations techniques .....	18

Si vous avez des questions ou si vous souhaitez de l'aide sur un produit, contactez tout d'abord votre distributeur local (centre d'équipements).



**Eurovema Mobility AB**  
Baldersvägen 38  
SE-332 35 Gislaved  
Suède  
Téléphone : +46 371 390 100

[www.eurovema.se](http://www.eurovema.se)  
[info@eurovema.se](mailto:info@eurovema.se)

## INTRODUCTION

Votre choix s'est porté sur la chaise de travail. Félicitations ! Nous espérons que ce produit Euroflex d'Eurovema, conçu et fabriqué à Gislaved, en Suède, vous donnera entière satisfaction. La chaise de travail est conçue pour répondre à des exigences très strictes en matière d'ergonomie, de confort d'assise et de fonction. Elle dispose d'une foule d'options de réglage pour être adaptée à chaque besoin. Lisez attentivement le mode d'emploi pour profiter pleinement de toutes les possibilités qu'offre la chaise.

## ASSEMBLAGE

- Ouvrez l'emballage et vérifiez qu'aucun dommage n'est survenu durant le transport.
- La chaise de travail est livrée avec le dossier et les accoudoirs rabattables non montés !
- Les accoudoirs sont équipés de vis de blocage. Le dossier est équipé d'une butée de position finale qui doit être enfoncée durant l'assemblage et le démontage pour l'empêcher de se desserrer lors du réglage de la position finale.
- Montez les accoudoirs et le dossier comme illustré et serrez les boutons (1).
- Placez les vis fournies (2).

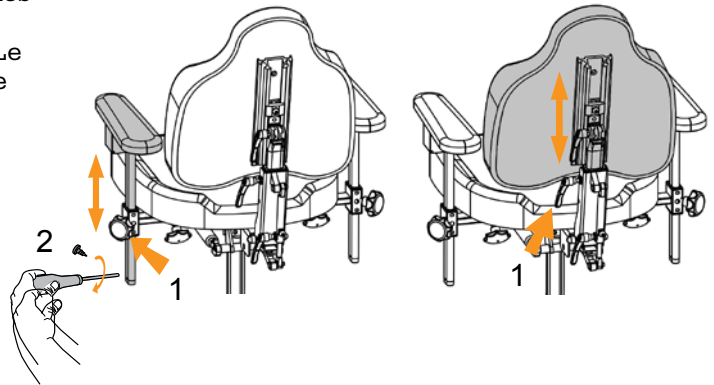

## INFORMATIONS SUR L'UTILISATION

- La chaise de travail est répertoriée comme un dispositif médical de classe 1.
- Le produit est destiné aux personnes qui ont besoin d'une aide pour se déplacer et effectuer des travaux en position assise, et qui ont besoin de soutien pour se lever de la chaise.
- Le produit est uniquement destiné à un usage en intérieur.
- Il n'existe aucune contre-indication connue.
- Poids max. de l'utilisateur : (80-140 kg) en fonction du système d'assise.
- En cas d'adaptation pour des utilisateurs d'un poids supérieur, contactez Eurovema.
- Durée de vie escomptée de dix (10) ans si le produit est utilisé conformément au mode d'emploi.



Ce symbole met en garde contre le risque de coincement et les situations où l'on relève des risques.

## CONSIGNES DE SÉCURITÉ

- Veuillez lire attentivement le mode d'emploi avant d'utiliser la chaise.
- La chaise de travail est destinée à être utilisée sur une surface plane dans un climat intérieur normal.
- Soyez vigilant(e) quand vous réglez l'angle d'assise manuel et que vous êtes assis(e) sur la chaise. Cela peut en effet induire un risque de chute de la chaise.
- Si des dommages ou des changements dans le fonctionnement de la chaise sont constatés, il convient de contacter le service de maintenance (fournisseur d'équipements) sans délai.
- Si la chaise est fréquemment utilisée, elle doit être soumise à un examen régulier par le service de maintenance.
- Veillez à bien serrer les vis, les boutons et les réglages une fois l'ajustement effectué.
- Vérifiez si des vis ou des pièces présentent du jeu ou se desserrent sur l'assise de la chaise de travail, car cela peut compromettre la sécurité. Contactez le service de maintenance.
- L'entretien, la maintenance et toute autre mesure technique ne peuvent être effectués que par du personnel agréé par Eurovema.
- Seules des pièces d'origine d'Eurovema doivent être utilisées pour la réparation.
- La chaise ne peut être équipée d'accessoires ou de composants autres que ceux approuvés par Eurovema.
- Ne dépassez pas le poids d'utilisateur max. indiqué.
- Vérifiez si les vis de blocage sont installées au niveau des fixations des accoudoirs et du dossier. Elles empêchent les accoudoirs ou le dossier de se desserrer lors du réglage de la position finale. Exigences selon la norme SS-EN1335.



La chaise à inclinaison d'assise réglable doit être en position fixe quand l'utilisateur s'assied ou se lève.

## ENTRETIEN/GARANTIE

Si la chaise de travail est fréquemment utilisée, à savoir au quotidien, elle doit être soumise à une inspection une fois par an afin de vérifier si le fonctionnement et la sécurité en sont garantis tout au long de sa durée de vie. La durée de vie escomptée est de 10 ans si le produit est utilisé conformément à nos instructions et à nos intervalles de maintenance, et s'il est utilisé correctement. Si vous avez besoin d'une réparation, il convient de tout d'abord contacter votre centre d'équipements local.

Nous fournissons une garantie de 4 ans sur les structures métalliques de nos produits, de 2 ans sur les autres pièces, à l'exception des housses, et de 1 an sur les roulettes et les batteries. Une usure normale ne constitue pas une base de recours à la garantie. Nous recommandons à nos clients d'utiliser le produit conformément aux instructions d'utilisation.

En cas de panne ou de réparation sur le produit, contactez un atelier agréé ou Eurovema. Eurovema se réserve le droit d'apporter des modifications.

## NETTOYAGE

Essuyez les surfaces de la chaise de travail à l'aide d'un chiffon légèrement humide et d'un détergent doux, comme du liquide vaisselle. Pour le séchage, le siège doit être placé sur une surface plane. Le revêtement de l'assise peut être nettoyé avec les moyens disponibles sur le marché pour le nettoyage de tissus. Il peut être lavé en machine à 60°. Le châssis est nettoyé à l'aide d'un chiffon humide et d'un détergent doux, par ex. une solution savonneuse.

## FONCTIONNEMENT

Si des vis desserrées ou un jeu dans une quelconque partie de la chaise sont détectés, il convient d'y remédier immédiatement, car la sécurité peut s'en voir compromise. Contactez votre centre d'équipements local ou le fabricant pour obtenir de l'aide ou lui adresser vos questions. Veillez à toujours serrer les boutons et les vis une fois les réglages de l'assise effectués.



**Important !** La charge quotidienne de la batterie est particulièrement importante sur les configurations de chaise qui ont un frein électrique, une inclinaison de siège et de dossier à réglage électrique, pour s'assurer que l'on peut toujours entrer et sortir du produit en toute sécurité.

## STOCKAGE

La chaise de travail doit être stockée dans un endroit sec et à température ambiante. Évitez d'exposer la chaise à une chaleur élevée, à un froid intense ou aux rayons directs du soleil. Les surfaces métalliques peuvent devenir très chaudes quand elles sont exposées au soleil.

En cas de froid intense, la chaise doit atteindre la température ambiante avant utilisation. La chaise ne doit pas non plus être exposée à l'eau, à d'autres liquides ni à des produits chimiques.

# ÉTIQUETTE

L'étiquette sur la chaise de travail contient toutes les informations techniques importantes.

- 1) Nom du produit
- 2) Référence
- 3) Numéro de série et UDI-PI
- 4) Code-barres
- 5) Poids max. de l'utilisateur
- 6) Dispositif médical
- 7) Marquage CE
- 8) Lire le manuel avant utilisation.
- 9) Date de fabrication
- 10) Nom du fabricant

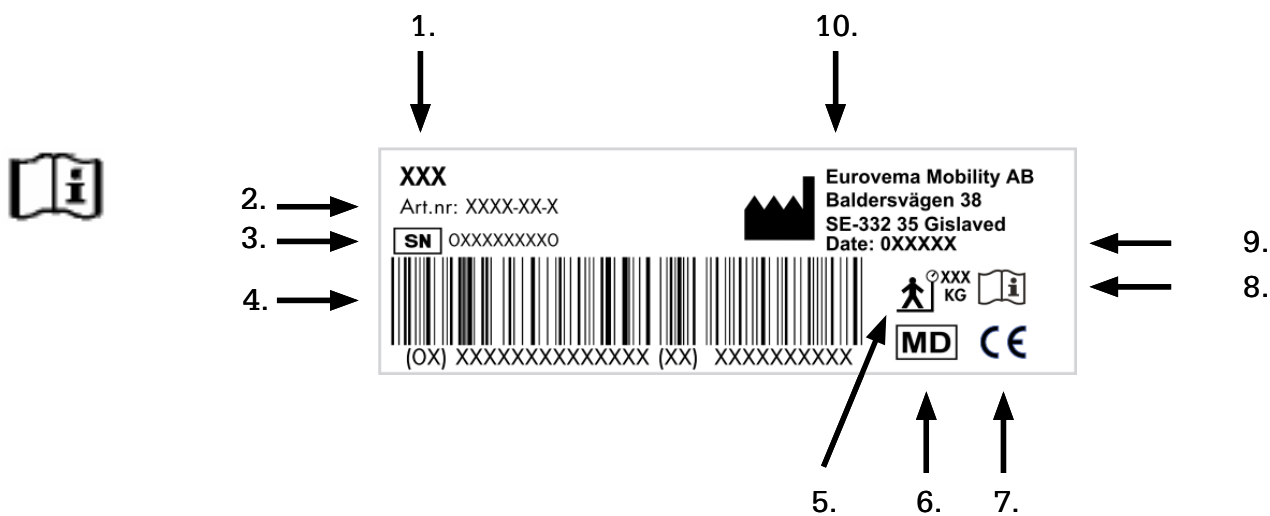

# MARQUAGE CE



Le produit porte le marquage CE conformément au règlement (UE) 2017/745 du Parlement européen et du Conseil relatif aux dispositifs médicaux. La marque CE se trouve sur l'étiquette. Le produit répond aux exigences des normes EN1335-1, -2, -3, EN60601-1 et EN60601-1-2.

## VUE D'ENSEMBLE

- 1) Dossier
- 2) Accoudoir
- 3) Assise
- 4) Réglage de la hauteur de l'assise ÉLECTRIQUE
- 5) Réglage de la hauteur de l'assise GAS
  - a) Sous l'assise
  - b) Sous l'accoudoir
- 6) Réglage de la largeur de l'accoudoir
- 7) Réglage de la hauteur de l'accoudoir
- 8) Réglage de la hauteur du dossier
- 9) Réglage de l'inclinaison du dossier
- 10) Réglage de la profondeur de l'assise

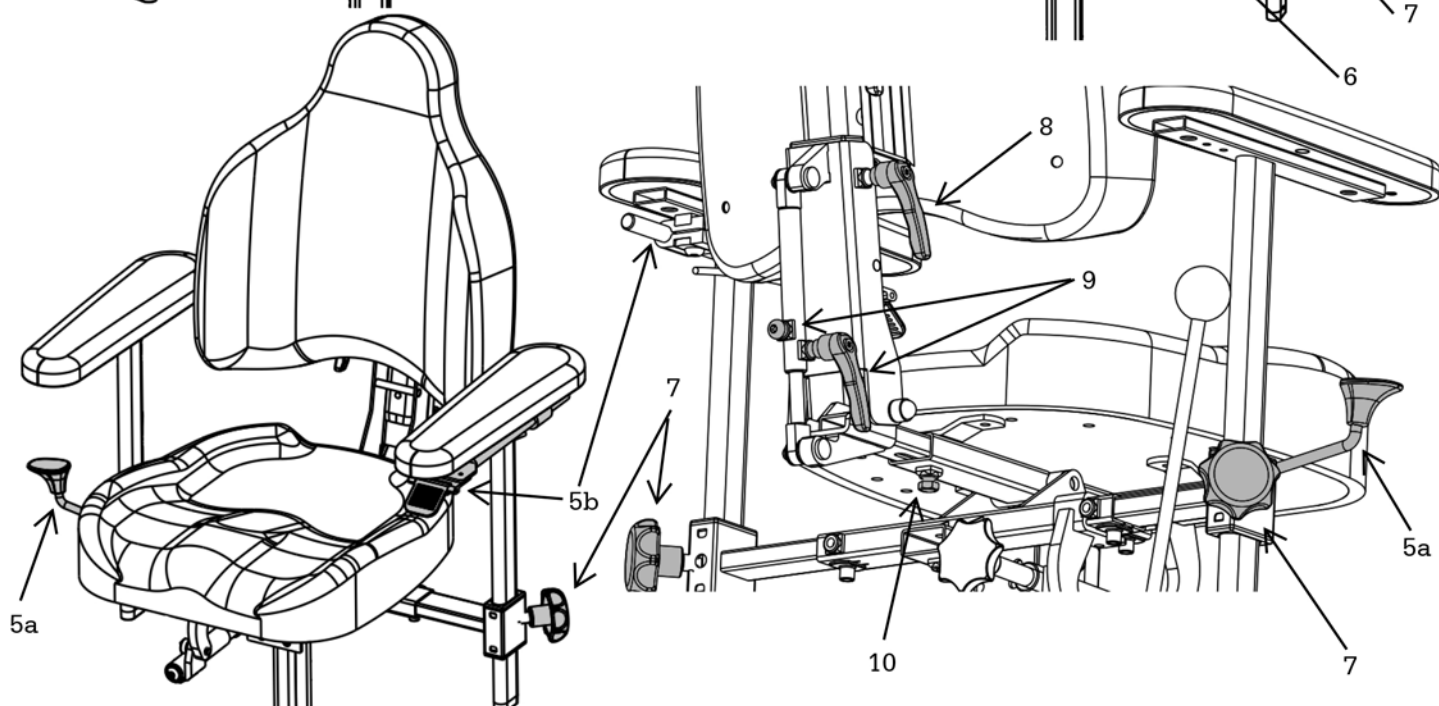
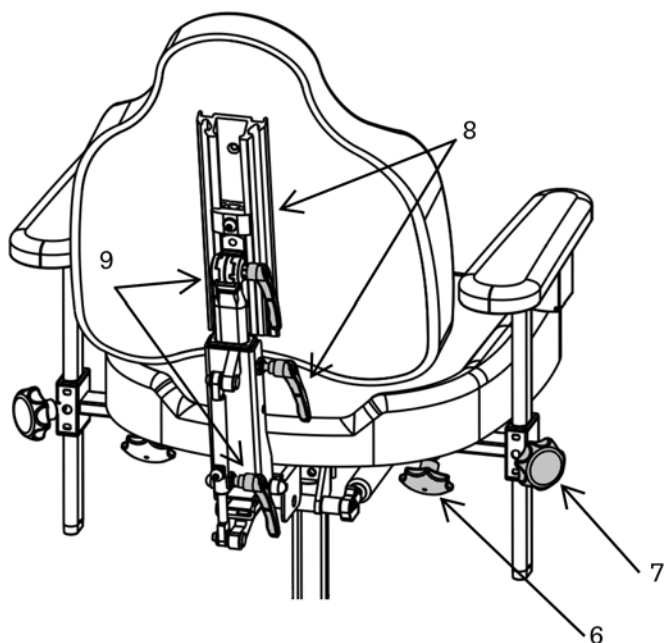
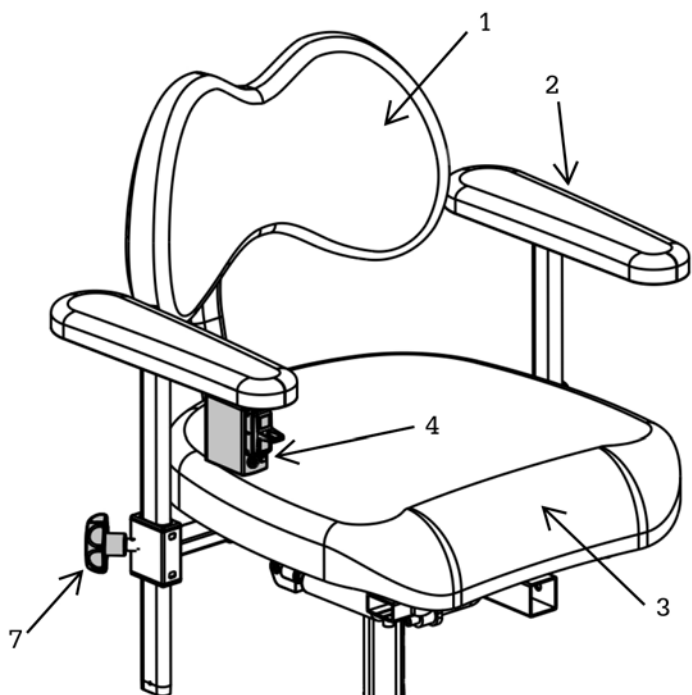
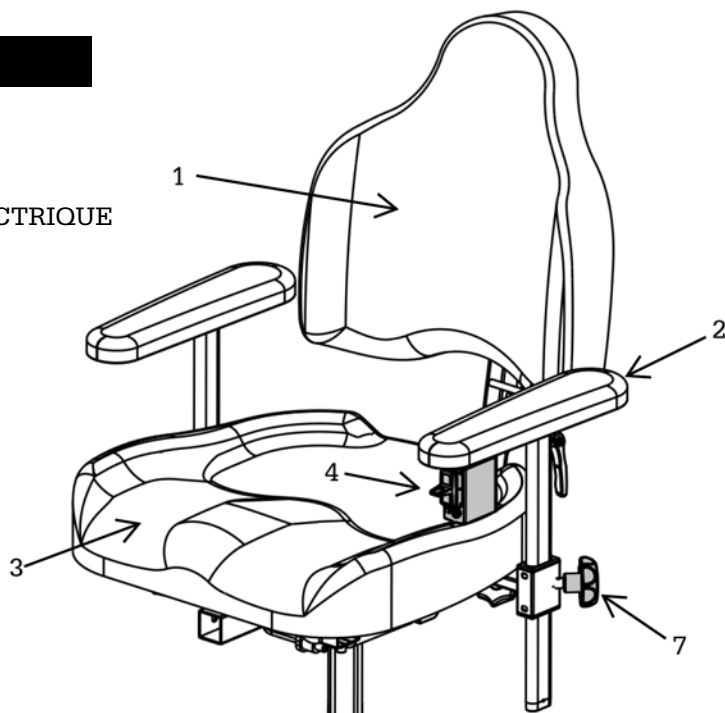

# VUE D'ENSEMBLE

- 1) Roue avant
- 2) Anneau de pied
- 3) Levier de frein de stationnement
- 4) Pédale de frein de stationnement
- 5) Châssis flexbase
- 6) Wire flexbase de stationnement
- 7) Roue arrière à frein
- 8) Barre de frein
- 9) Manchon de serrage pour actionneur
- 10) Actionneur gaz/électricité

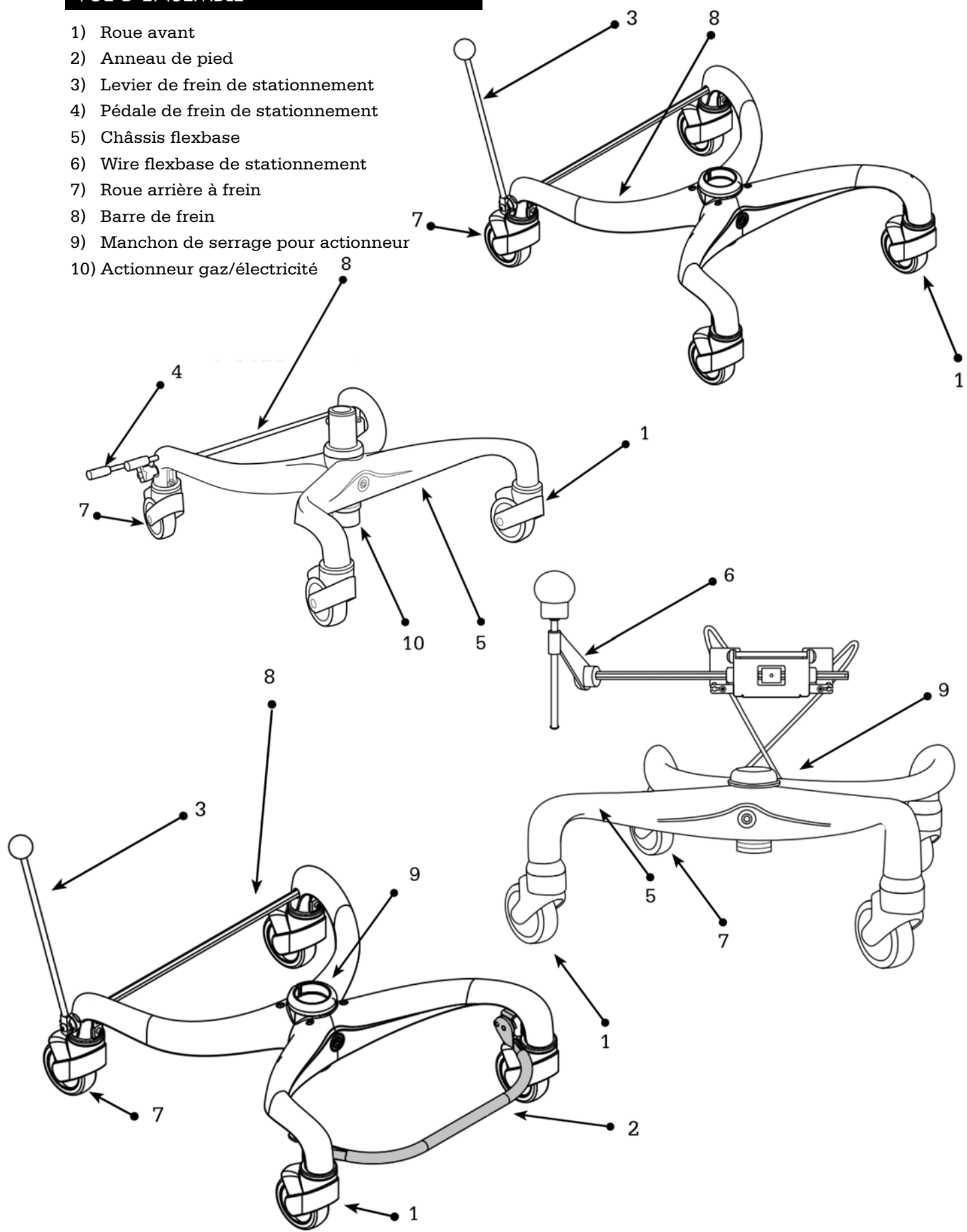

## INCLINAISON DE L'ASSISE

L'angle peut être réglé si vous avez une inclinaison électrique (1), une inclinaison à bielle (2), une inclinaison commandée au gaz (3) ou un ridoir (4).

- 1) L'inclinaison électrique est commandée via la commande à bascule.
- 2) La bielle vous permet d'ajuster l'angle de l'assise en tournant la molette.
- 3) Inclinaison commandée au gaz. La commande de réglage de l'inclinaison se trouve sous l'accoudoir. La commande peut être déplacée de droite à gauche. Pour régler l'inclinaison de l'assise, appuyez sur la commande vers le haut (3a), ajustez l'angle souhaité puis lâchez la commande.
- 4) Le ridoir se règle à l'aide d'une clé plate (taille 17 mm).

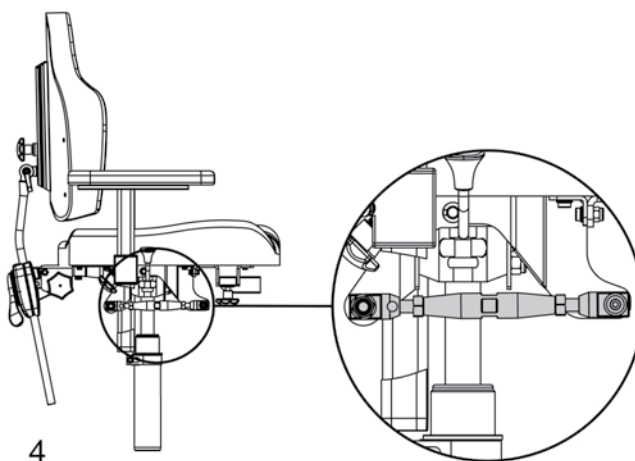
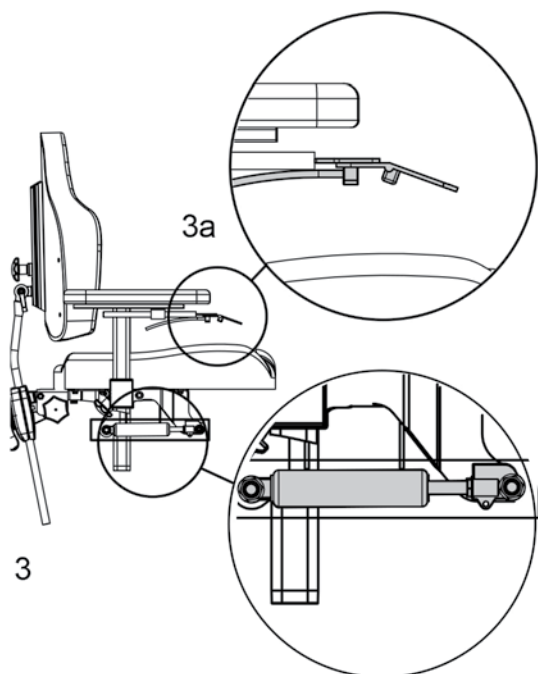
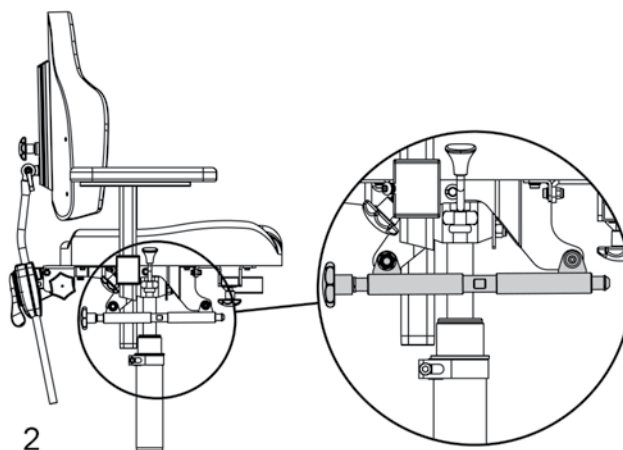
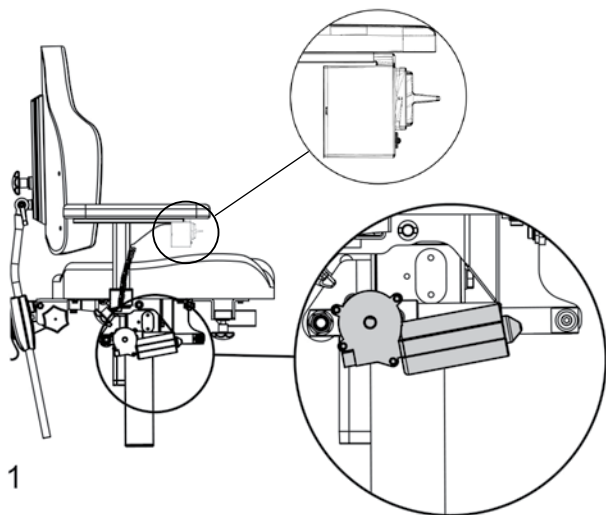



## DOSSIER - HAUTEUR DOSSIER MULTIPLE

Sur le dossier multiple, vous pouvez régler la hauteur de dossier à l'aide d'un levier et d'une vis de réglage pour obtenir le meilleur confort d'assise.

- 1) Desserrez le levier en le tournant d' $\frac{1}{2}$  tour dans le sens antihoraire.
- 2) Réglez la hauteur souhaitée du dossier.
- 3) Serrez le levier en le tournant d' $\frac{1}{2}$  tour dans le sens horaire.
- 4) Desserrez la vis de réglage du système de levage du dossier sur rail.
- 5) Réglez la hauteur souhaitée du dossier.
- 6) Serrez la vis de réglage.

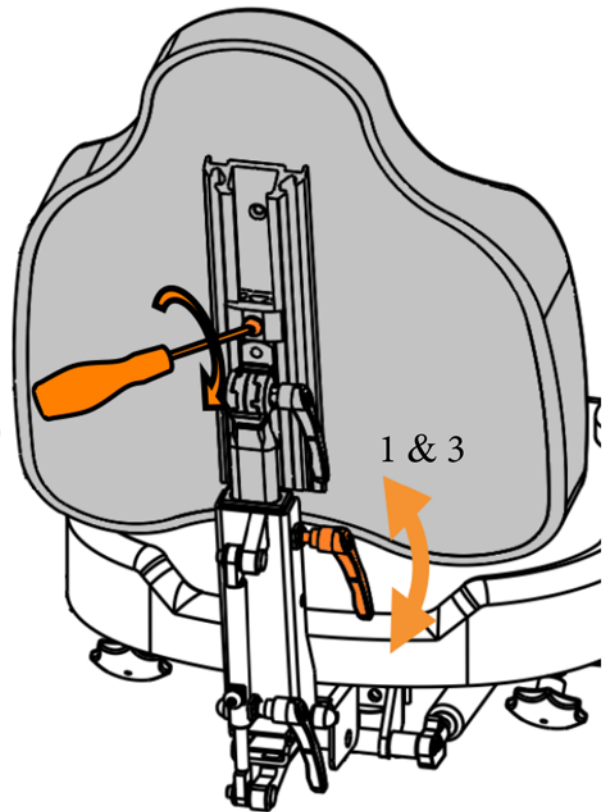
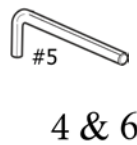

**RÉGLAGE DE LA HAUTEUR DU DOSSIER** Réglage de la hauteur du dossier : desserrez le bouton. Réglez la hauteur souhaitée. Tournez le bouton.

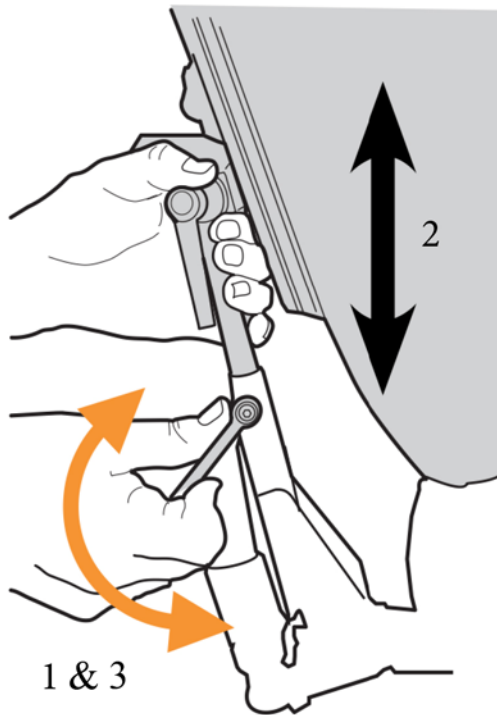

Desserrez la molette/vis (3). Réglez la hauteur souhaitée. Serrez la molette/vis.

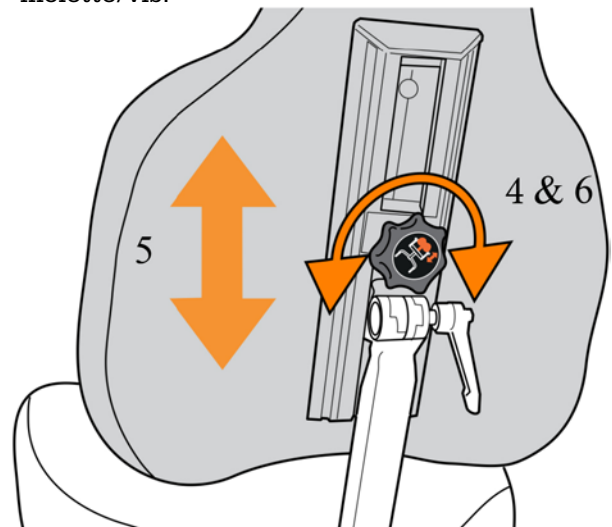

## DOSSIER - ANGLE DOSSIER MULTIPLE

Sur le dossier multiple, vous pouvez régler l'angle du dossier et le coussin du dossier de façon individuelle afin d'en optimiser le confort.

### Inclinaison du dossier

- 1) Desserrez la vis de sécurité et le levier pour incliner vers l'avant ou l'arrière l'ensemble du mécanisme du dossier.
- 2) Réglez l'angle souhaité du dossier.
- 3) Serrez la vis de sécurité et le levier.

### Coussin de dossier

- 4) Desserrez le levier en le tournant d' $\frac{1}{2}$  tour dans le sens antihoraire.
- 5) Réglez l'angle souhaité du coussin de dossier.
- 6) Serrez le levier en le tournant d' $\frac{1}{2}$  tour dans le sens horaire.

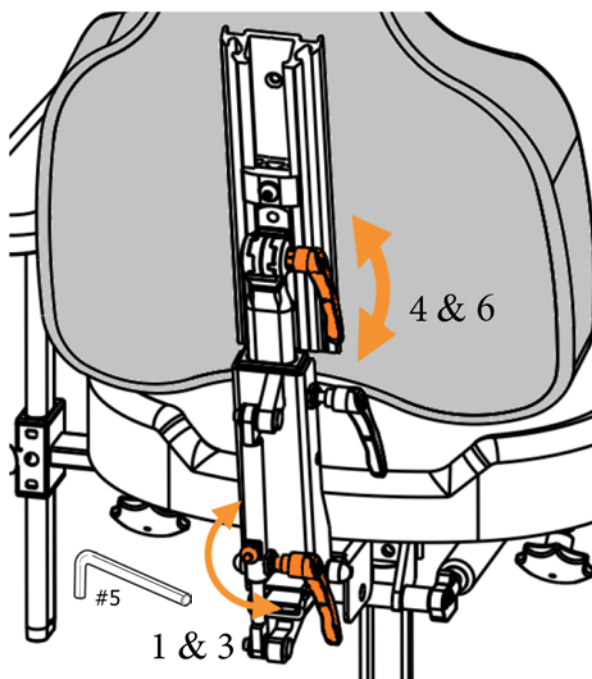

### RÉGLAGE DE L'ANGLE DU DOSSIER

Desserrez le bouton et la vis de réglage (1). Réglez l'angle souhaité du mécanisme de dossier (2). Serrez le bouton et la vis de sécurité. (3)

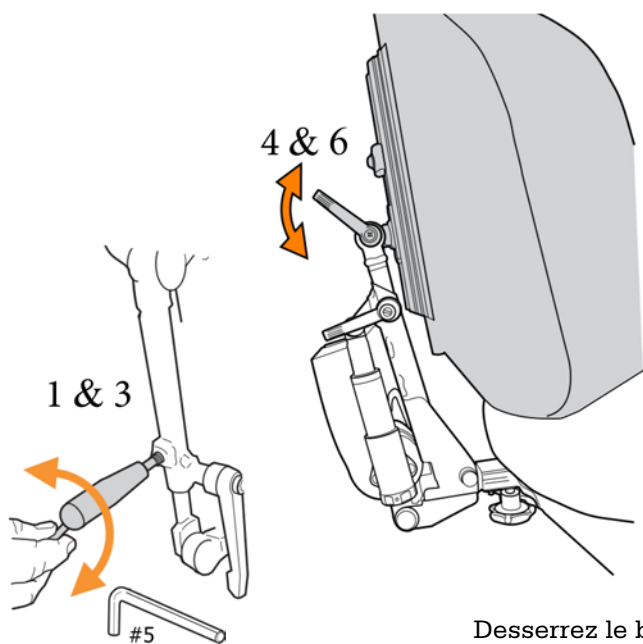

Desserrez le bouton (4). Réglez l'angle souhaité du coussin (5). Serrez la molette/vis (6).

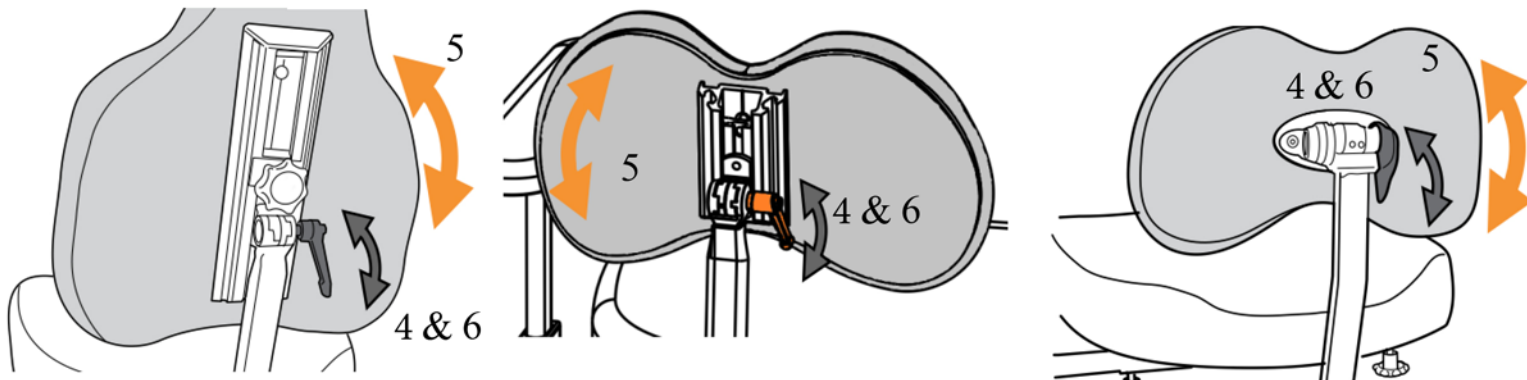

## DOSSIER - PROFONDEUR D'ASSISE

Réglez la profondeur d'assise à l'aide du dossier. Réglez la profondeur d'assise souhaitée en déplaçant le dossier vers l'avant ou vers l'arrière. L'ajustement précis de la profondeur d'assise peut également être effectué à l'aide de l'angle du dossier.

- 1) Desserrez la vis de blocage/molette sous l'assise à l'arrière.
- 2) Faites glisser le mécanisme de dossier vers l'intérieur ou l'extérieur jusqu'à la profondeur d'assise souhaitée.
- 3) Serrez la vis de blocage/molette en dessous.
- 4) Pour un ajustement précis de la profondeur d'assise, desserrez la vis de sécurité et le levier d'inclinaison du dossier.
- 5) Inclinez le dossier vers l'avant ou vers l'arrière.
- 6) Ajustez ensuite l'angle du coussin du dossier. À l'aide du levier.
- 7) Serrez le levier et la vis de sécurité à l'inclinaison du dossier souhaitée.

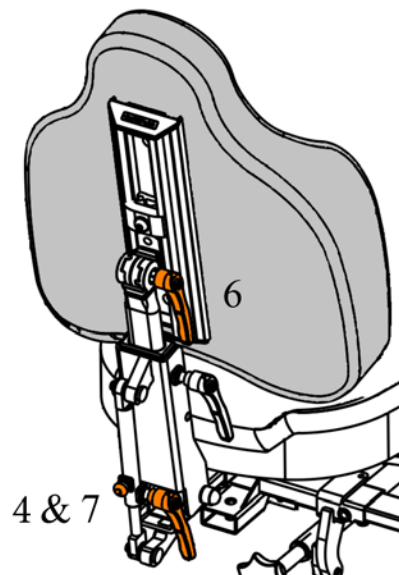
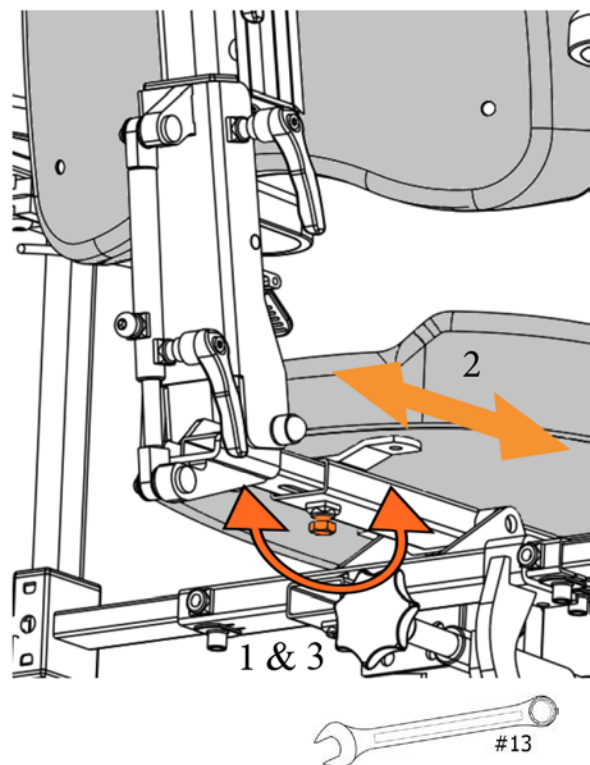
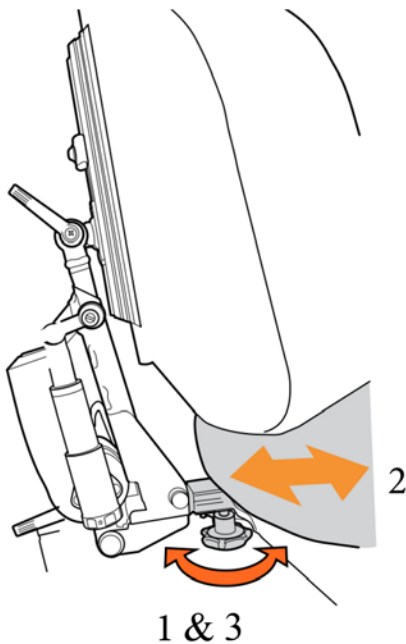

## ACCOUDOIR - RÉGLAGES

### RÉGLAGE DE LA HAUTEUR

Desserrez la molette (7) ou la vis (8) et réglez à la hauteur souhaitée.  
Serrez la molette/la vis.

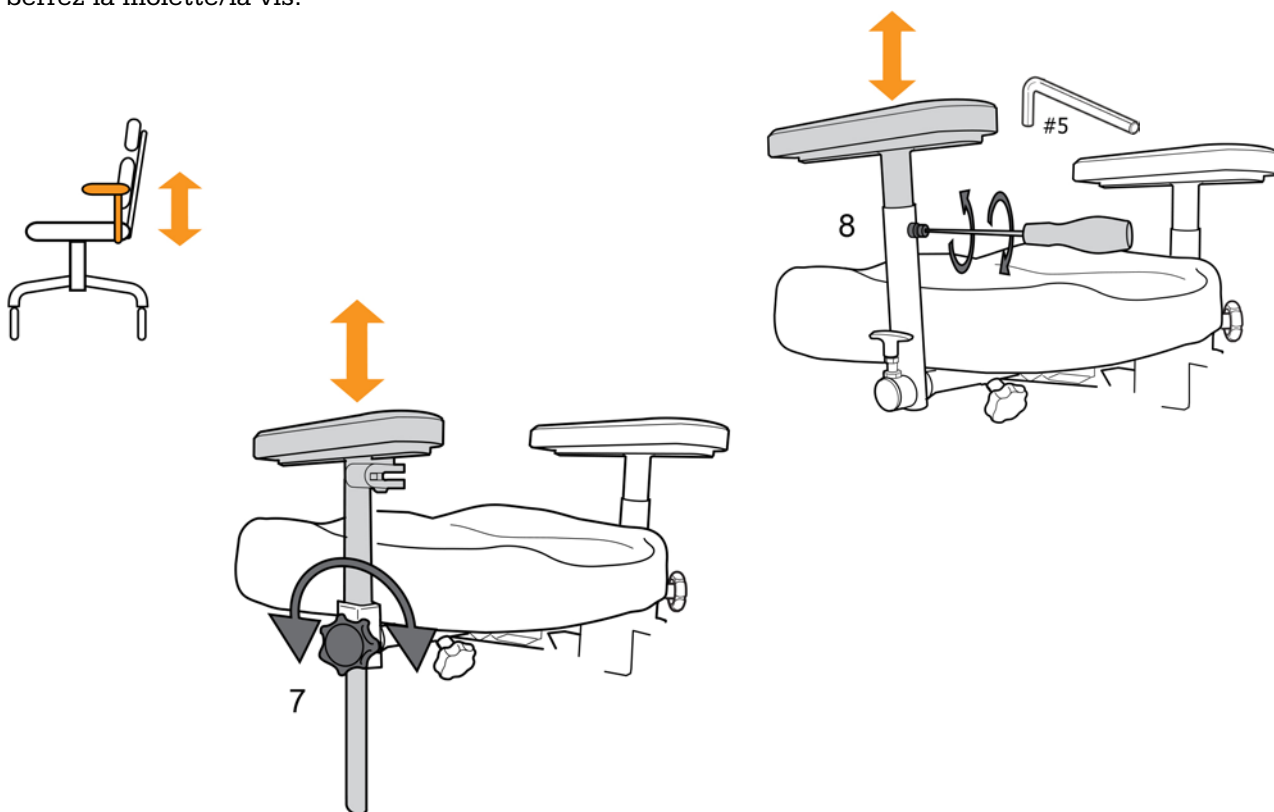

### ACCOUDOIRS RABATTABLES

Tirez le levier vers le haut et inclinez l'accoudoir vers l'arrière.

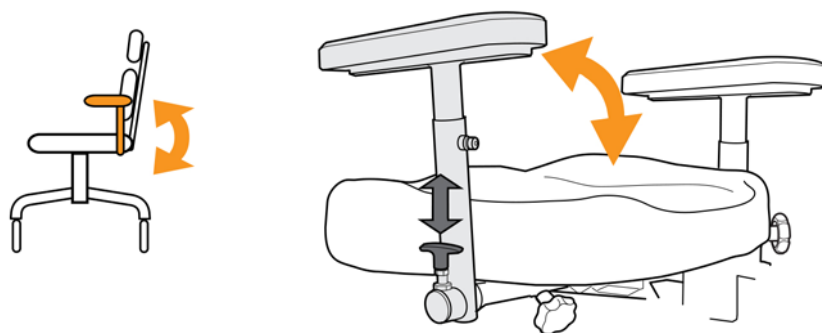

### RÉGLAGE DE LA LARGEUR DES ACCOUDOIRS

Desserrez la molette et réglez la largeur souhaitée.  
Serrez la molette.

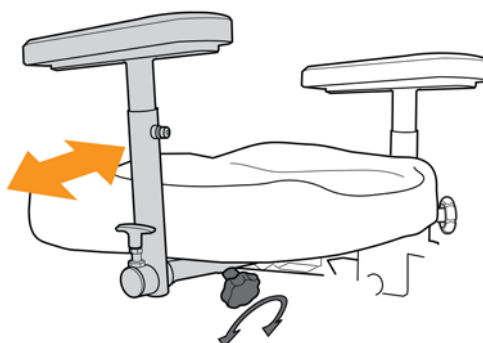

## STATIONNEMENT/FREIN

### 1) Frein à levier :

Freinage : Déplacez le levier de frein vers l'avant jusqu'à ce qu'il s'enclenche. Les roulettes arrière sont bloquées.

Déblocage du frein : Tirez le levier de frein vers l'arrière jusqu'à ce qu'il s'enclenche. Les roulettes arrière se débloquent.

Le levier de frein peut être déplacé de droite à gauche à l'aide d'un outil. (Insex #5)

### 2) Frein à câble :

Le mouvement du frein à câble est inversé.

Freinage : Déplacez le levier vers l'arrière. Les roues arrière ou avant se bloquent.

Déblocage du frein : Déplacez le levier vers l'avant et le frein est débloqué.

### 3) Frein à pied :

Appuyez sur la partie avant de la pédale de frein. Les roues arrière sont bloquées.

Déblocage du frein : Appuyez sur la partie arrière de la pédale de frein.

Si un frein de marche arrière est requis, il est possible d'installer les supports de liaison en marche arrière. Pour freiner, appuyez sur la partie arrière de la pédale de frein pour verrouiller les roues arrière et appuyez sur la partie avant pour déverrouiller les freins.



### RISQUE DE DOMMAGE !

REMARQUE ! Serrez toujours le frein de la chaise avant de vous y installer et de vous lever.

Veillez à ce qu'aucun tapis lâche ou analogue ne se trouve sous les roues : cela pourrait compromettre l'efficacité du freinage.

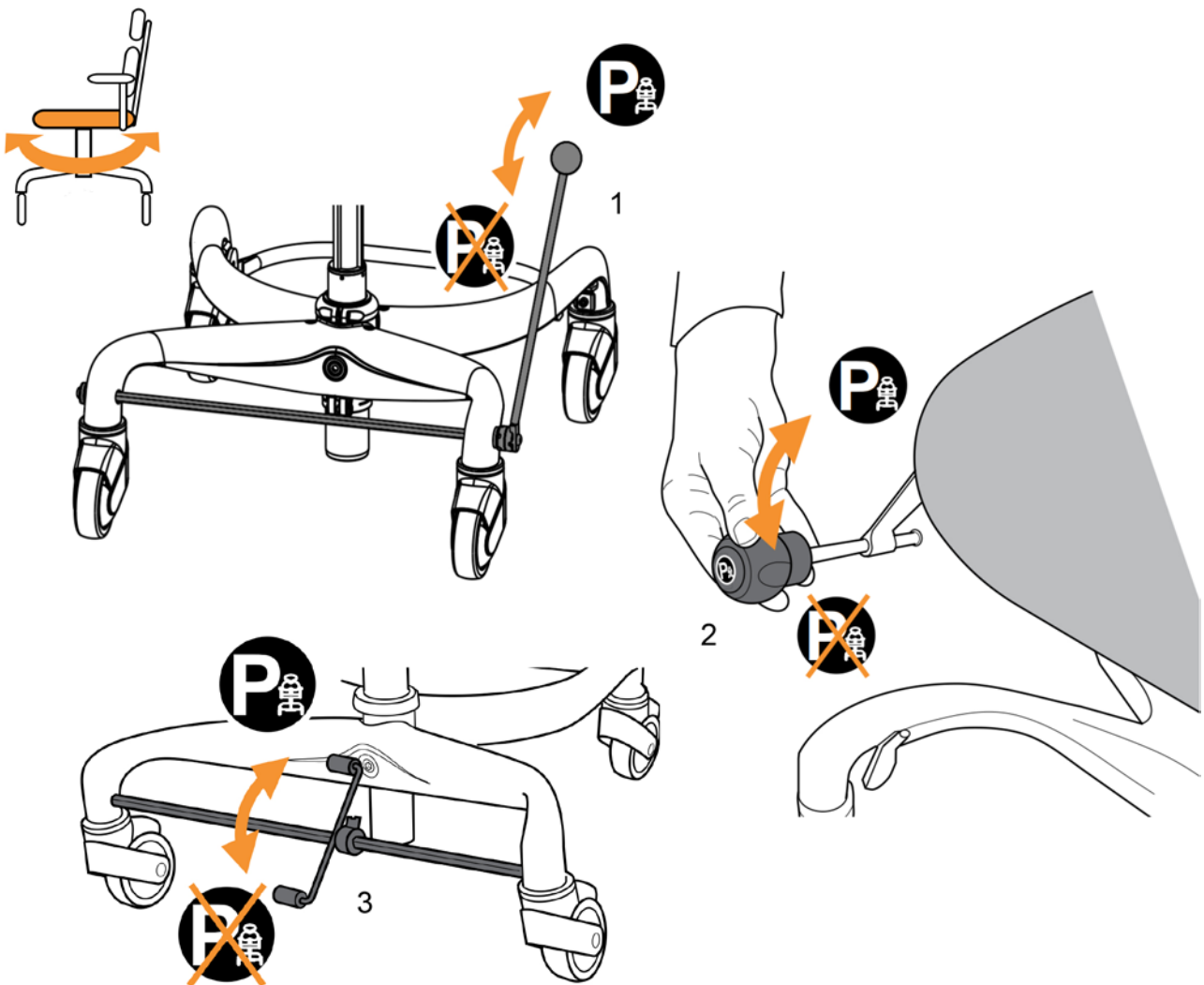

# REPOSE-PIEDS

Le repose-pieds est disponible en deux modèles : unique (13) et double (14). Disponible en option.

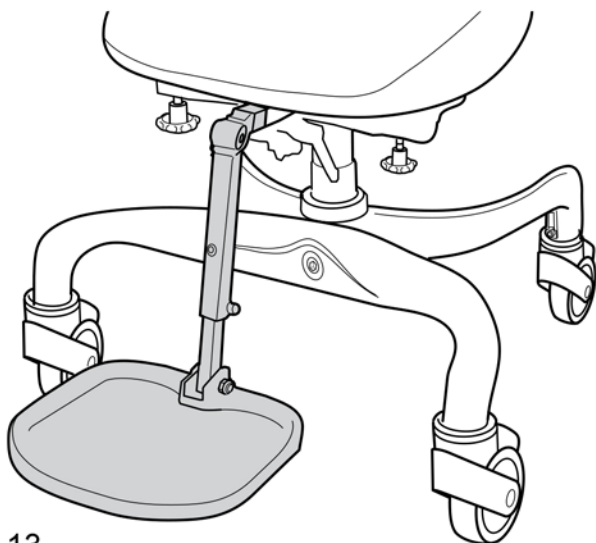

13

Réglages :

15) angle de jambes

16) hauteur

17) angle de la plaque de pied vers le haut

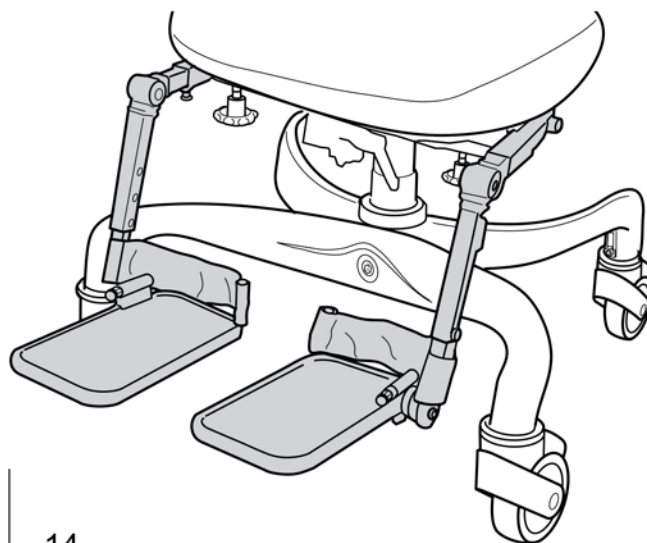
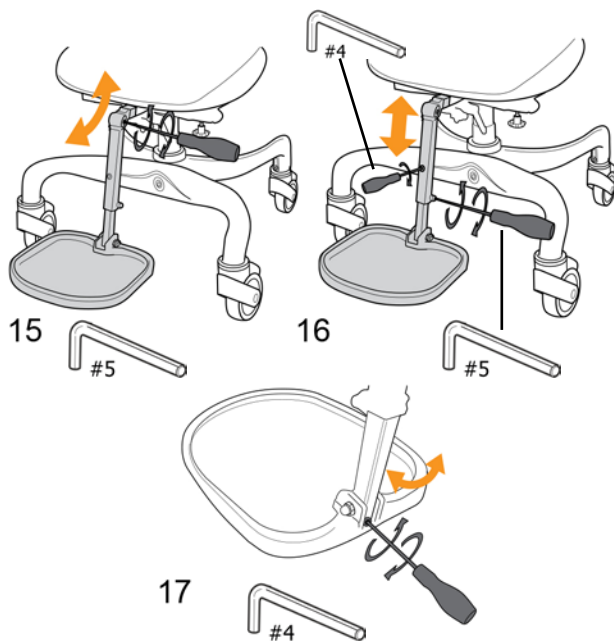

14

Réglages :

18) hauteur

19) angle des pieds

20) rabattre

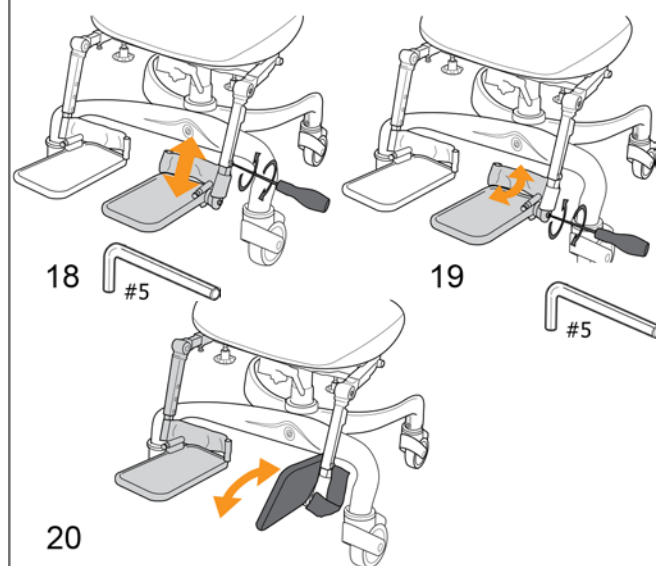

## ANNEAU DE PIED

L'arceau de pieds est rabattable pour faciliter le déplacement.

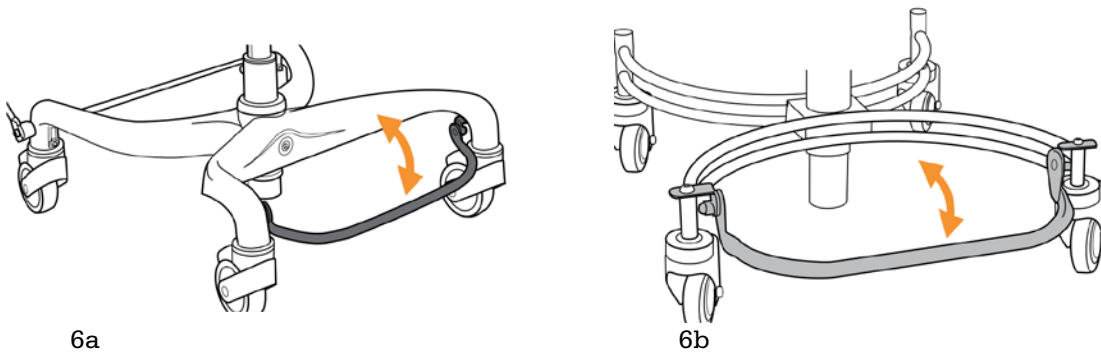

## ROTATION

Lors de la rotation, la chaise doit être freinée.

Déplacez le levier de verrouillage vers le bas (4) pour activer le frein de la chaise.

Déplacez le levier de verrouillage (4) vers le haut pour relâcher le frein.

Faites glisser le levier de rotation (5) vers le haut. Le siège peut maintenant être tourné sur 180 degrés.

Le siège peut être verrouillé dans cinq positions fixes.

Déplacez le levier de rotation vers le bas pour verrouiller la position adéquate.

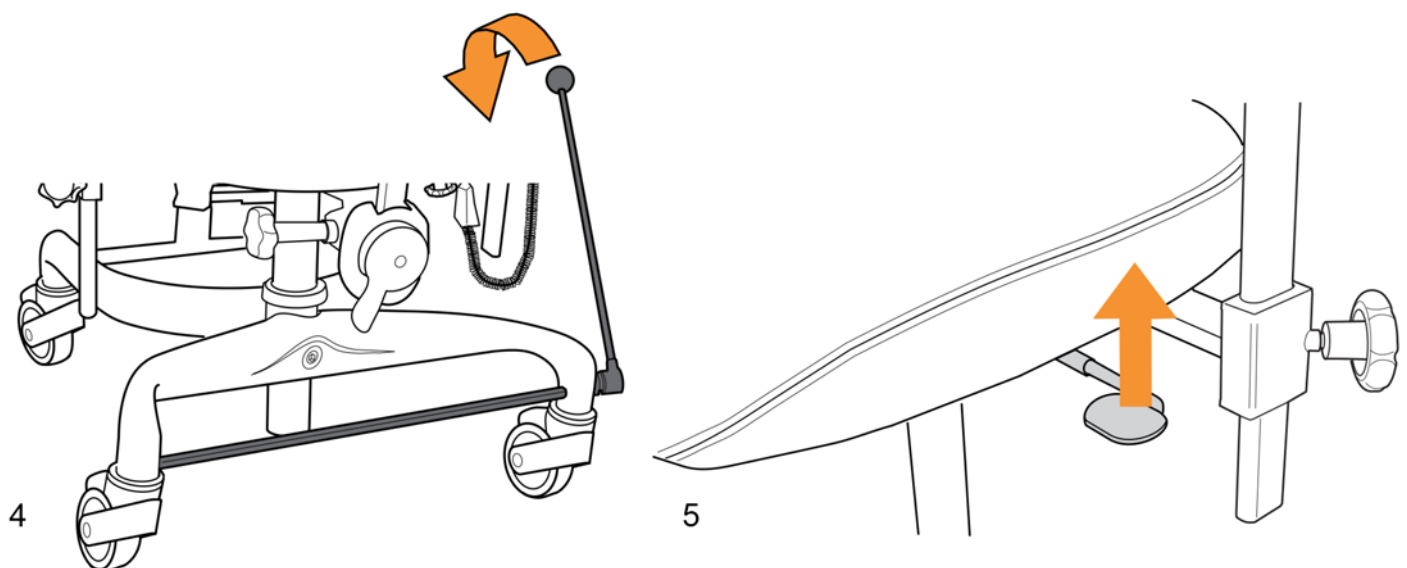

## SIÈGE - ACCESSOIRES

---

### HOUSSES

Les housses de l'assise et du dossier sont faciles à retirer et à remettre.  
Les housses de siège sont équipées d'une protection contre les incontinences.  
Lavez selon les instructions de lavage à l'intérieur des housses.

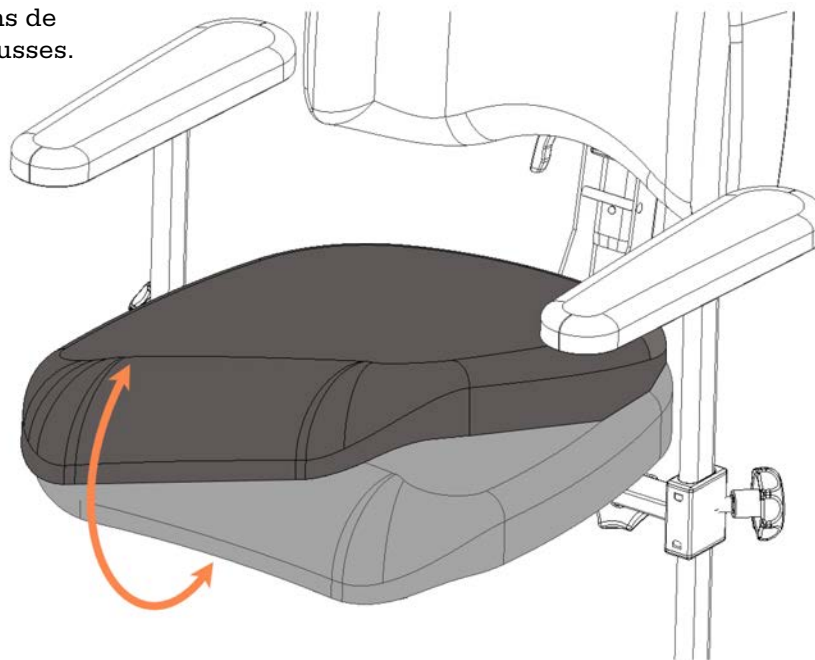

### SIÈGE COXIT

Le siège de Coxit est levé et abaissé individuellement avec des molettes de réglage.

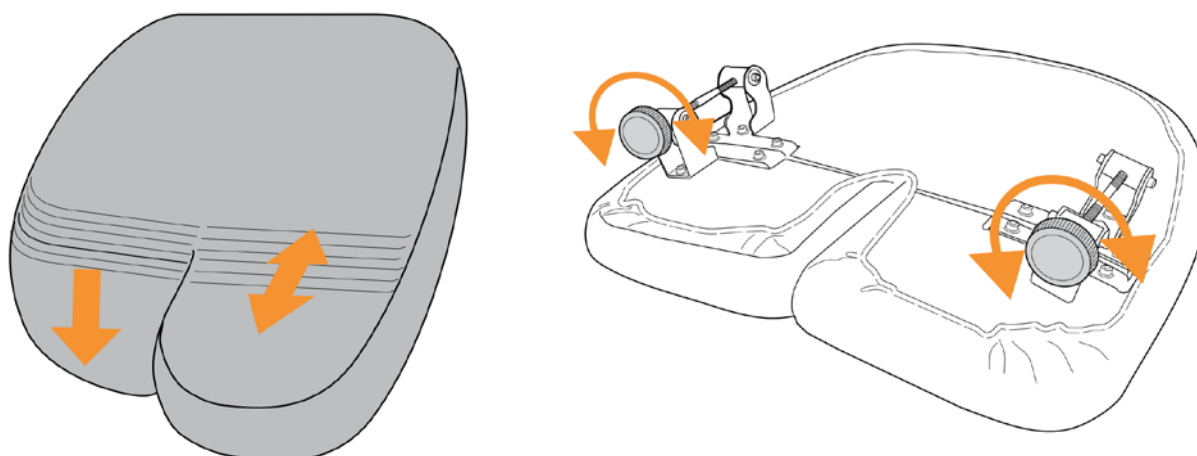



## CHARGEMENT DE LA BATTERIE

Pour atteindre les pleines performances de la batterie le plus longtemps possible, il est important de la charger régulièrement.

Habituellement, il suffit de charger la batterie 1 à 2 fois par semaine, de préférence en journée quand la chaise n'est pas utilisée.

N'interrompez pas la charge avant qu'elle ne soit terminée. La charge peut se faire à l'intérieur de l'habitation sans le moindre problème.

Pour le stockage à long terme, la batterie doit être chargée environ une fois toutes les 4 semaines afin qu'elle n'atteigne jamais le niveau critique où le chargeur ne parvient plus à lancer la charge.



Ne pas laisser la batterie charger pendant de longues périodes sans interruption. Ne laissez pas la fiche de charge (2) dans la prise (3) une fois la charge terminée.



**Important !** La charge quotidienne de la batterie est particulièrement importante sur les configurations de chaise équipées d'un frein électrique, d'un réglage d'inclinaison d'assise électrique et d'un réglage d'inclinaison de dossier électrique, pour veiller à ce que l'on puisse toujours entrer et sortir du produit en toute sécurité.

- 1) 1) La LED (3) s'allume quand la chaise doit être rechargée en cours d'utilisation. Quand la LED (3) s'allume en continu sans qu'aucune fonction électrique ne soit utilisée, il y a lieu de recharger la chaise sans délai.
- 2) 2) Branchez la fiche du chargeur (2) à la prise de la chaise (1). La LED du chargeur passe au vert.
- 3) 3) Branchez le chargeur à une prise secteur de 220 V. La LED du chargeur s'allume alors en jaune en continu.
- 4) 4) Une fois la charge terminée, la LED du chargeur passe au vert en continu.
- 5) 5) Débranchez le chargeur de la prise secteur, puis la fiche de la chaise.

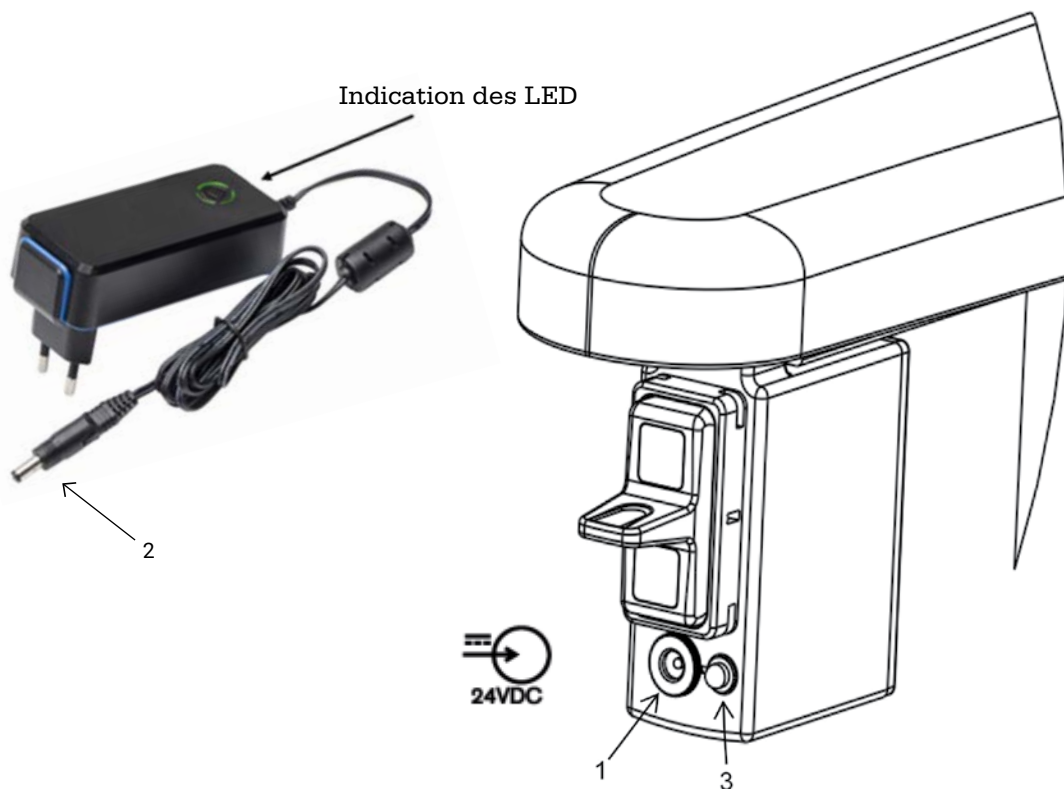

## INFORMATIONS TECHNIQUES Chaise de t

### Chaise de travail SitRite/Forma/Junior

Données	Faits
Classe	Chaise de travail - ISO 18093
Poids modèle électrique	31 kg
Poids modèle gaz	23 kg
Poids de l'utilisateur	80-140 kg en fonction du système d'assise
Batterie	24V

## CONDITIONS AMBIANTES Chaise de trava

Conditions	Température	Humidité	Pression atmosphérique
Utilisation normale	10 °C - 40 °C	10 % - 90 % HR	50 kPa - 106 kPa
Stockage et transport	-5 °C - 40 °C	10 % - 90 % HR	50 kPa - 106 kPa

## INFORMATIONS TECHNIQUES CHÂSSIS

### Flexbase

Données	Faits
Largeur du châssis	58 cm
Longueur du châssis	60 cm
Freins	Monté sur châssis/siège
Diamètre de roue	100 mm

## INFORMATIONS TECHNIQUES Électronique

### Flexbase

Données	Faits
Tension d'alimentation	100-240VCC/50-60Hz/max. 0,35 A
Consommation électrique	1,0 amp
Tension	24 VCC
Protection contre les chocs électriques	Équipement de classe 1
Indice de protection	IPX0
Cycle de travail	Fonctionnement intermittent MAX. 2 minutes ON, 18 minutes OFF

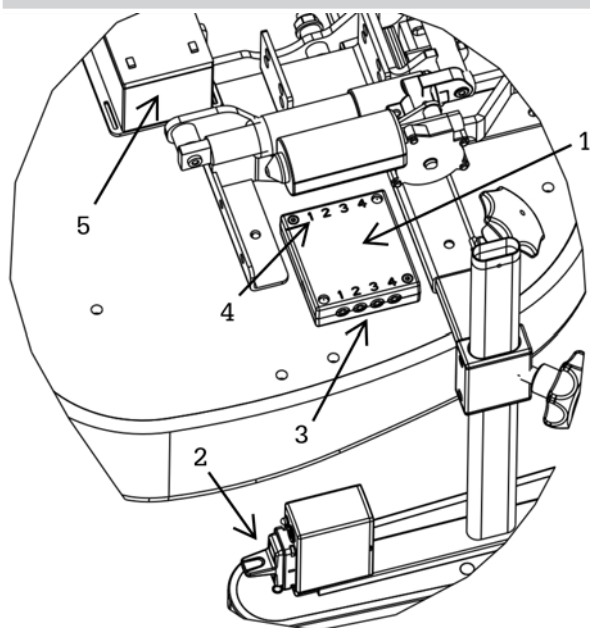

### Électronique

- 1) Unité principale
- 2) Boîtier de commande
- 3) Prise de boîtier de commande
- 4) Prise de l'actionneur
- 5) Batterie

## INFORMATIONS TECHNIQUES Assise

Données	Forma	SitRite
	Faits	Faits
Assise (largeur x profondeur)	40x40, 40x45, 45x45, 50x50 cm	40x40, 40x45, 45x45, 45x50, 50x50 cm
Largeur de l'assise (entre les accoudoirs)	38-56 cm	38-56 cm
Profondeur de l'assise	40-59 cm	40-59 cm
Hauteur de l'assise, gaz (hauteur jusqu'au bas de l'assise)*	37-52, 43-63 cm	37-52, 43-63 cm
Hauteur de l'assise, électricité (hauteur jusqu'au bas de l'assise)*	37-55, 43-68 cm	37-55, 43-68 cm
Inclinaison de l'assise électricité, gaz, bielle et ridoir	- 22° à 15°	- 22° à 15°
Hauteur de dossier, réglable*	23-58, 37-62 cm	23-58, 37-62 cm
Dossier (largeur x hauteur)*	37x23, 37x48, 37x46 cm	37x43, 42x45, 47x47 cm
Inclinaison du dossier	30°	30°
Revêtement	Atlantic noir	Atlantic noir
Hauteur d'accoudoir, réglable	0-26 cm	0-26 cm
Plaques d'accoudoir	30x8x6 cm	30x8x6 cm
Assise Coxit (largeur x profondeur)	45x45, 50x50 cm	45x45, 50x50 cm
Rotation*	180°, verrouillable	180°, verrouillable

\* En fonction du modèle

\*\*\*Dossier Classic, convient aux deux modèles.

	SitRite Junior
Données	Faits
Assise (largeur x profondeur)*	29x32, 32x36, 36x40, 36x45, 40x40, 40x45 cm **ABC 32x36, 36x40 cm
Largeur de l'assise (entre les accoudoirs)	27-52 cm
Profondeur de l'assise	32-45 cm
Hauteur de l'assise, gaz (hauteur jusqu'au bas de l'assise)*	41-56, 48-68 cm
Hauteur de l'assise, électricité (hauteur jusqu'au bas de l'assise)*	41-58, 45-70 cm
Inclinaison de l'assise, électricité et gaz	- 20° à 12°
Inclinaison de l'assise, bielle et ridoir	-16° à 20°
Hauteur de dossier, réglable*	37-54 cm
Dossier (largeur x hauteur)*	30x37, 37x43 cm
Inclinaison du dossier	30°
Revêtement	Atlantic noir
Hauteur d'accoudoir, réglable	0-26 cm
Plaque d'accoudoir pour enfants	25x8x3

\* Selon le modèle

\*\* Assise autre que SitRite

*Eurovema*